

实点科技总线产品

综合选型手册 V2.0





COMPANY INTRODUCTION

公司简介

实点科技核心团队组建于 2012 年，并于次年研发出国产插片式 I/O 模块。2018 年，实点科技将战略核心聚焦于总线 I/O 技术及产品的研究与开发。作为国家高新技术企业，实点科技现已完成多轮股权融资，顺利入选国家级专精特新“小巨人”企业与南京市培育独角兽企业，并建立了南京市自动化总线 I/O 模块控制工程技术研究中心。

目前，实点科技研发团队近百人，行业专家十余人，拥有完善的系统集成测试、EMC 和环境测试实验室；自有 5000 平米的总线 I/O 生产基地，配备十万级无尘全自动 SMT 生产车间、自动化组装测试车间和智能物流仓库。多年来，实点科技以工业总线为核心，产品在 3C、新能源、物流、焊接、水处理、智慧楼宇等行业得到了广泛应用。



2012 年
团队组建



100+
知识产权



9000+
国内成交客户



600+
海外成交客户

DEVELOPMENT HISTORY

发展历程

- 2025** 插片式 I/O XB6S 产品通过 UL 认证
入选国家级专精特新“小巨人”企业
- 2024** 推出省配线离散式 I/O XBF 系列产品
通过“南京市自动化总线 I/O 模块控制
工程技术研究中心”认定
- 2023** 发布 X-bus2.0 背板协议
推出新一代插片式 I/O XB6S
发布协议转换网关，支持多种总线协议
- 2022** 完成多轮融资，获产业资本青睐
发布插片式多通道温度控制器
支持多种总线协议
- 2021** 入选南京市培育独角兽企业名录
发布插片式步进驱动器
支持多种总线协议
- 2020** 荣获高新技术企业认证
发布卧式 I/O，支持多种总线协议
- 2019** 完成 Pre-A 轮融资，知名政府资本领投
发布 X-bus1.0 背板协议
基于该协议发布 XB6 系列插片式 I/O
- 2018** 实点科技进行业务重点规划
发布立式 I/O，支持多种总线协议
完成天使轮融资

CERTIFICATIONS AND PATENTS

认证与专利

认证证书



专利证书

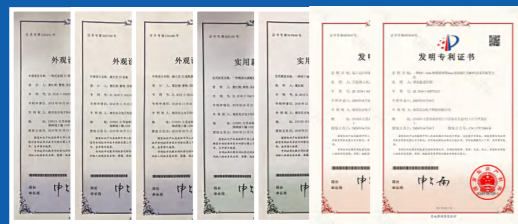

计算机软件著作权登记证书



产品认证证书



INDUSTRY APPLICATIONS

行业应用



CONTENTS

目录

02 产品篇 PRODUCT SECTION

插片式 I/O		
产品拆解图	-----	07
产品优势	-----	09
模块型号总览	-----	11
离散式 I/O		
产品优势	-----	13
模块型号总览	-----	15
工业交换机	-----	21
协议网关	-----	23
运动控制模块	-----	25
一体式 I/O		
立式 I/O	-----	26
EtherCAT	-----	27
PROFINET	-----	29
EtherNet/IP	-----	31
CC-Link	-----	33
CC-Link IE Field Basic	-----	35
Modbus TCP	-----	37
DeviceNet	-----	39
卧式 I/O	-----	40
总线阀岛	-----	43
插片式阀岛	-----	44
一体式阀岛 M12 型 C2S	-----	45
一体式阀岛 网口型 C2P	-----	46
一体式阀岛 下插式系列	-----	47
一体式阀岛 集线式系列	-----	48
IP67 总线 I/O	-----	49
IO-Link 总线 I/O	-----	51
附录		
相关配件	-----	55

01 企业篇 COMPANY SECTION

公司简介	-----	01
发展历程	-----	02
认证与专利	-----	03
目录	-----	04
实点产品概略图	-----	05



插片式 I/O

适配多种总线协议，拥有丰富的功能模块；产品拥有诊断、告警、异常日志记录功能，可自动诊断总线问题，无需模块逐一排查。产品经过严格的 EMC 测试，超强抗扰，拒绝掉线。



离散式 I/O

无需特殊线缆与工具，使用通用工业网线通讯；三线制为传感器供电，省去端子排，简化接线；扩展模块不占用总线节点资源，系统稳定性高；支持串型、星型、混合型多种拓扑，布局灵活；不同形态和防护等级产品序列，适应各种场景。

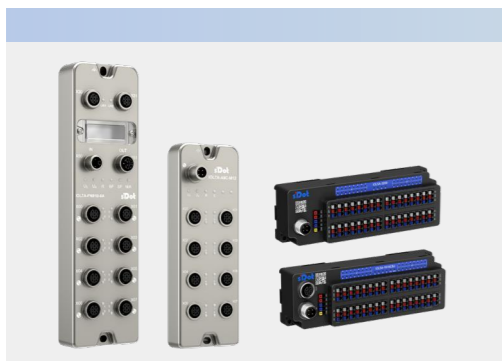

IO-Link 总线 I/O

采用 IO-Link v1.1.3 规范设计，支持 PROFINET、EtherCAT 等多种总线协议，LED 状态显示，通道级保护和诊断。

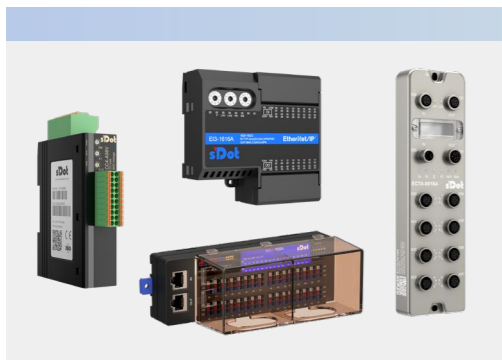

一体式 I/O

支持多种总线协议，体积小，速度快，接线方便。高速 ARM + 专用 ASIC，组态简单，可级联。有立式、卧式、IP67 三种形式可选，适应各种复杂的生产环境。



总线阀岛

通用性强，可兼容 SMC、FESTO、CKD、AirTAC 等主流电磁阀型号，支持多种总线协议。同时，可根据客户所需的电磁阀型号及位数进行底板定制。



协议网关

包含串行通讯模块、机器人网关、协议主从转换模块等产品。



工业交换机

包含非网管型工业以太网交换机、EtherCAT 分支器等产品，采用高可靠设计，支持标准 DIN 导轨安装，内置多重防护机制，无风扇，低功耗，适应对 EMC 有严苛要求的工业环境。



运动控制模块

拥有丰富的运动控制模块，包括多种总线协议步进驱动模块、脉冲定位模块、PWM 输出模块、编码器计数模块等多款产品。

插片式 I/O 产品拆解图

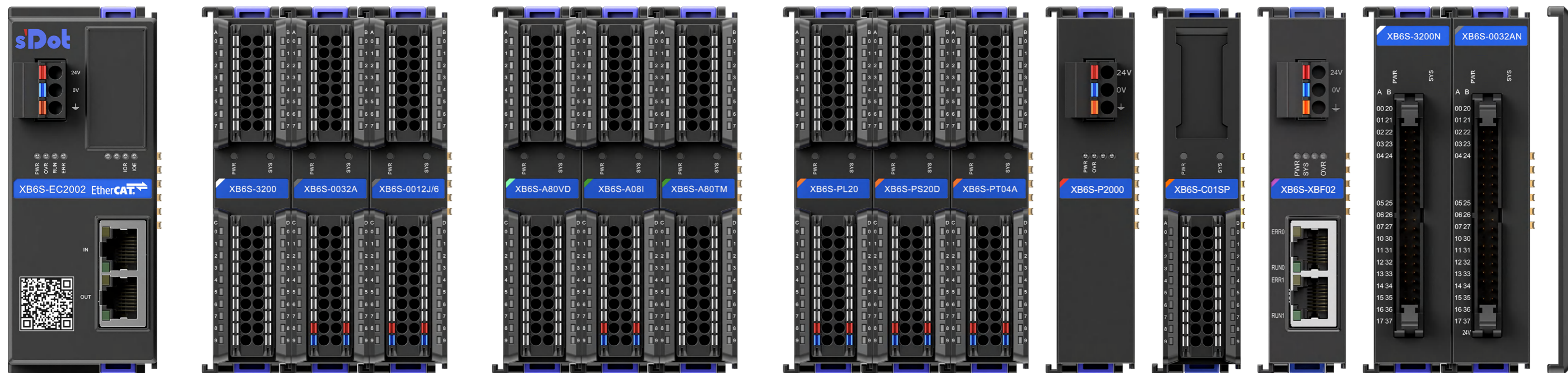

耦合器协议类型

- PROFINET
- EtherCAT
- EtherNet/IP
- Modbus TCP
- CC-Link IE Field Basic
- CC-Link
- CC-Link IE TSN

耦合器 (集成电源)

- 32、16、8路数字量输入/输出
- 12路继电器输出

数字量模块

- 8、4路模拟量输入/输出，支持电压/电流型
- 8、4路温度采集，支持热电阻/热电偶/电阻

模拟量模块

- 4路 PTO 脉冲输出模块
- 2路增量式编码器计数模块
- 2路绝对值式编码器计数模块
- 8路脉冲计数 & 测频模块

运动控制模块

- 扩展系统电源，增加扩展模块数量

扩展电源模块

- RS485/232/422 接口
- Modbus RTU/ASCII
- Freepoint

串行通讯模块

- 2路扩展接口
- 插片式可转离散式

离散式网关

- 32路数字量输入/输出
- 配套 MIL 连接器线缆与端子台

MIL 连接器模块

- 背板总线终端

终端盖板

>> 插片式 I/O 系列产品

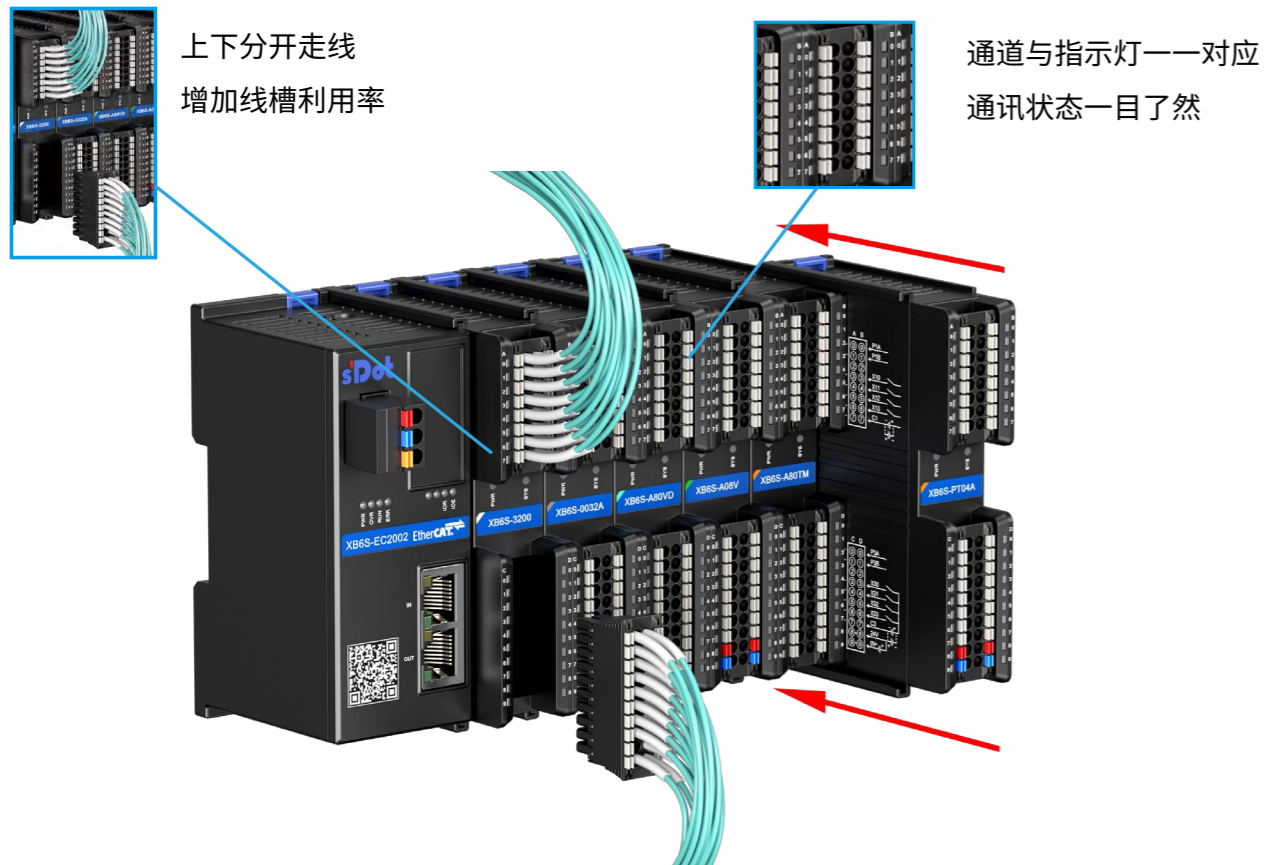

>> 适配多种总线协议，拥有丰富功能模块

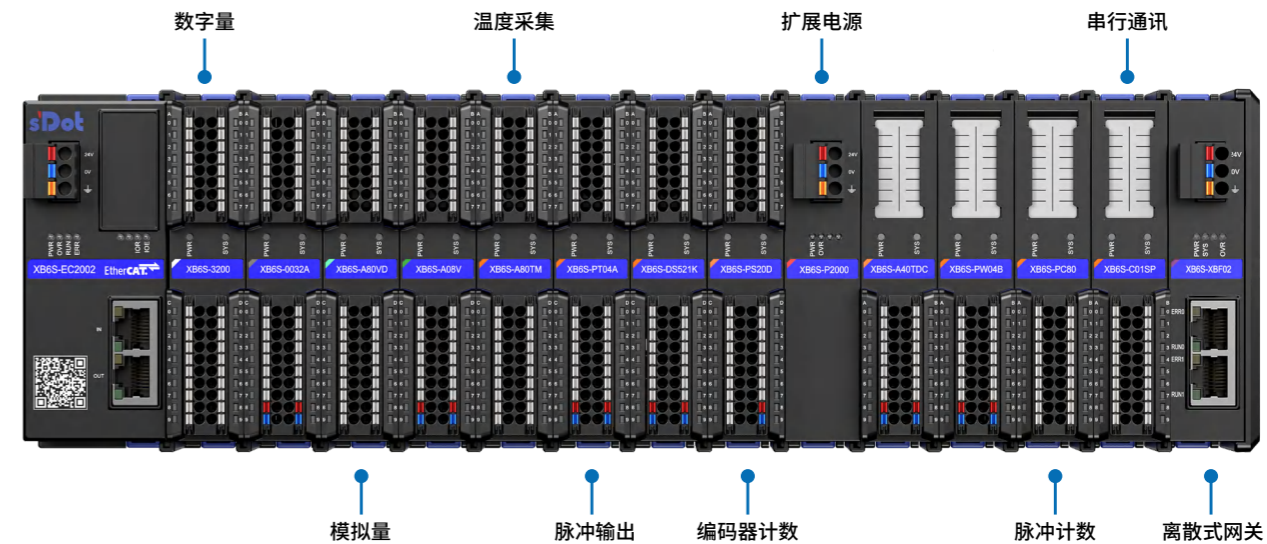

>> 产品经过严格的 EMC 测试，超强抗扰，拒绝掉线

ESD (静电放电抗扰度) 接触放电 IEC 61000-4-2

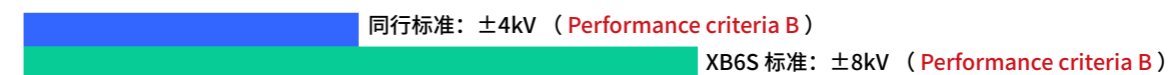

EFT/B (电快速瞬变脉冲群抗扰度) IEC 61000-4-4

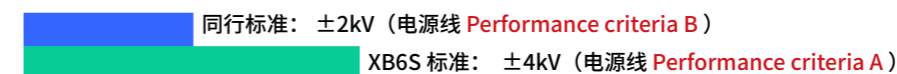

SURGE (浪涌抗扰度) IEC 61000-4-5

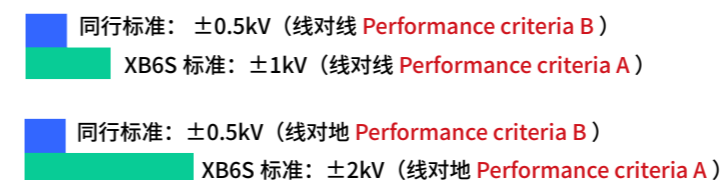

Performance criteria A:
有干扰时, 模块在预设范围内正常工作;

Performance criteria B:
有干扰时, 模块在预设范围内性能降低, 干扰消失时, 可自动恢复。

XB6S 系列产品拥有诊断、告警、异常日志记录功能，可自动诊断总线问题，无需模块逐一排查。

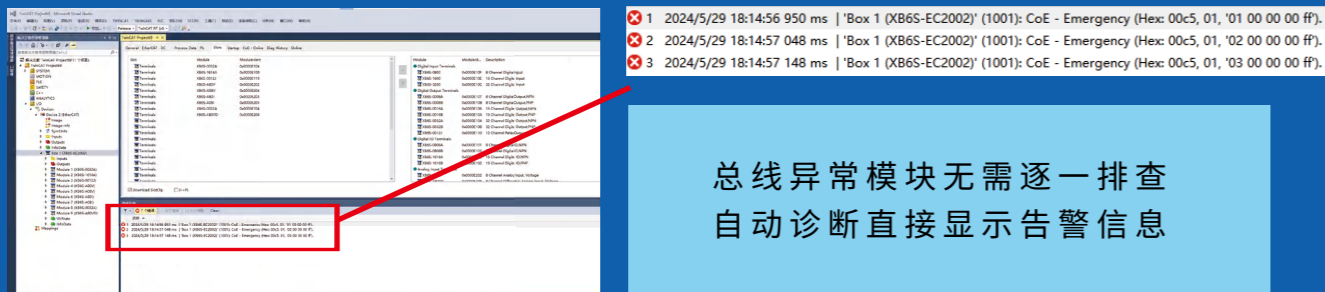

·实时监控通道状态 ·可视化网络组态 ·轻松进行固件升级

插片式 I/O 型号总览

耦合器 (旗舰款)		
1	XB6S-EC2002	EtherCAT 总线耦合器模块, 集成电源, 含盖板
2	XB6S-PN2002	PROFINET 总线耦合器模块, 集成电源, 含盖板
3	XB6S-EI2002	EtherNet/IP 总线耦合器模块, 集成电源, 含盖板
4	XB6S-EI2002MX	EtherNet/IP 总线耦合器模块, 集成电源, 含盖板, 支持基恩士软件平台单独显示与配置
5	XB6S-MT2002	Modbus TCP 总线耦合器模块, 集成电源, 含盖板
6	XB6S-CL2002	CC-Link 总线耦合器模块, 集成电源, 含盖板
7	XB6S-CB2002	CC-Link IE Field Basic 总线耦合器模块, 集成电源, 含盖板
8	XB6S-CB2002A	CC-Link IE Field Basic 总线耦合器模块, 集成电源, 含盖板 (支持离散式)
9	XB6S-CT2002	CC-Link IE TSN 总线耦合器模块, 集成电源, 含盖板
耦合器 (标准款)		
10	XB6S-EC2002-C	EtherCAT 总线耦合器模块, 集成电源, 含盖板
11	XB6S-PN2002-C	PROFINET 总线耦合器模块, 集成电源, 含盖板
12	XB6S-EI2002-C	EtherNet/IP 总线耦合器模块, 集成电源, 含盖板
13	XB6S-EI2002MX-C	EtherNet/IP 总线耦合器模块, 集成电源, 含盖板, 支持基恩士软件平台单独显示与配置
14	XB6S-MT2002-C	Modbus TCP 总线耦合器模块, 集成电源, 含盖板
15	XB6S-CB2002-C	CC-Link IE Field Basic 总线耦合器模块, 集成电源, 含盖板
数字量模块		
16	XB6S-3200	32 通道数字量输入, 输入 NPN/PNP 兼容, 输入滤波默认 3ms
17	XB6S-1616A	16 通道数字量输入 16 通道数字量输出, 输入 NPN/PNP 兼容, 输入滤波默认 3ms, 输出 NPN 型
18	XB6S-0032A	32 通道数字量输出, 输出 NPN 型, 0.5A
19	XB6S-1616B	16 通道数字量输入 16 通道数字量输出, 输入 NPN/PNP 兼容, 输入滤波默认 3ms, 输出 PNP 型
20	XB6S-0032B	32 通道数字量输出, 输出 PNP 型, 0.5A
21	XB6S-3200N	32 通道数字量输入, 输入 NPN/PNP 兼容, 输入滤波默认 3ms, MIL 连接器型
22	XB6S-0032AN	32 通道数字量输出, 输出 NPN 型, 0.1A, MIL 连接器型
23	XB6S-0032BN	32 通道数字量输出, 输出 PNP 型, 0.1A, MIL 连接器型
24	XB6S-1600	16 通道数字量输入模块, 输入 NPN/PNP 兼容, 输入滤波默认 3ms
25	XB6S-0016A	16 通道数字量输出, 输出 NPN 型, 0.5A
26	XB6S-0016B	16 通道数字量输出, 输出 PNP 型, 0.5A
27	XB6S-0800	8 通道数字量输入模块, 输入 NPN/PNP 兼容, 输入滤波默认 3ms
28	XB6S-0008A	8 通道数字量输出, 输出 NPN 型, 0.5A
29	XB6S-0008B	8 通道数字量输出, 输出 PNP 型, 0.5A
30	XB6S-0012J/6	12 通道继电器输出, 2A (注: 型号中的 “/” 可缺省, 即 XB6S-0012J/6 与 XB6S-0012J6 为同一模块)
温度模块		
31	XB6S-A80TM	8 通道热电阻、热电偶温度采集
32	XB6S-A40TM	4 通道热电阻、热电偶温度采集

模拟量模块		
33	XB6S-A80VD	8 通道模拟量电压输入, 差分信号, $\pm 0.1\%$ 精度, 多种量程可调
34	XB6S-A80ID	8 通道模拟量电流输入, 差分信号, $\pm 0.1\%$ 精度, 多种量程可调
35	XB6S-A80V	8 通道模拟量电压输入, 单端信号, $\pm 0.1\%$ 精度, 多种量程可调
36	XB6S-A80I	8 通道模拟量电流输入, 单端信号, $\pm 0.1\%$ 精度, 多种量程可调
37	XB6S-A40VD	4 通道模拟量电压输入, 差分信号, $\pm 0.1\%$ 精度, 多种量程可调
38	XB6S-A40ID	4 通道模拟量电流输入, 差分信号, $\pm 0.1\%$ 精度, 多种量程可调
39	XB6S-A40V	4 通道模拟量电压输入, 单端信号, $\pm 0.1\%$ 精度, 多种量程可调
40	XB6S-A40I	4 通道模拟量电流输入, 单端信号, $\pm 0.1\%$ 精度, 多种量程可调
41	XB6S-A08V	8 通道模拟量电压输出, 单端信号, $\pm 0.1\%$ 精度, 多种量程可调
42	XB6S-A08I	8 通道模拟量电流输出, 单端信号, $\pm 0.1\%$ 精度, 多种量程可调
43	XB6S-A04V	4 通道模拟量电压输出, 单端信号, $\pm 0.1\%$ 精度, 多种量程可调
44	XB6S-A04I	4 通道模拟量电流输出, 单端信号, $\pm 0.1\%$ 精度, 多种量程可调
45	XB6S-A80	8 通道模拟量输入模块, 电压 / 电流兼容
46	XB6S-A08	8 通道模拟量输出模块, 电压 / 电流兼容
47	XB6S-A40	4 通道模拟量输入模块, 电压 / 电流兼容
48	XB6S-A04	4 通道模拟量输出模块, 电压 / 电流兼容
功能模块		
49	XB6S-PC80	8 通道脉冲计数, 24V-NPN&PNP 型, 100kHz
50	XB6S-PL20	2 通道增量式编码器计数, 24V-NPN&PNP 型, 1MHz
51	XB6S-PL20D	2 通道增量式编码器计数, 5V-差分, 1MHz
52	XB6S-PS20D	2 通道 SSI 绝对值式编码器计数, 5V-差分, 2MHz
53	XB6S-PT04A	4 通道 PTO 脉冲输出, 24V-NPN 型, 200kHz
54	XB6S-C01SP	1 通道 RS485、RS232、RS422 三合一串行通讯
55	XB6S-XBF02	XB6S 系列插片式转离散式接口网关, 2 路扩展接口
其他模块		
56	XB6S-P2000	扩展电源
57	XB6S-C18_2	公共端扩展模块
58	TM40-32AE	32 位带灯端子台, NPN
59	TM40-32BE	32 位带灯端子台, PNP
60	TM40-1000-1	端子台配套线缆 1 米 (兼容 NPN 输入, NPN&PNP 输出)
61	TM40-3000-1	端子台配套线缆 3 米 (兼容 NPN 输入, NPN&PNP 输出)
62	TM40-5000-1	端子台配套线缆 5 米 (兼容 NPN 输入, NPN&PNP 输出)
63	TM40-1000-2	端子台配套线缆 1 米 (PNP 输入专用)
64	TM40-3000-2	端子台配套线缆 3 米 (PNP 输入专用)
65	TM40-5000-2	端子台配套线缆 5 米 (PNP 输入专用)

> 离散式 I/O 系列产品

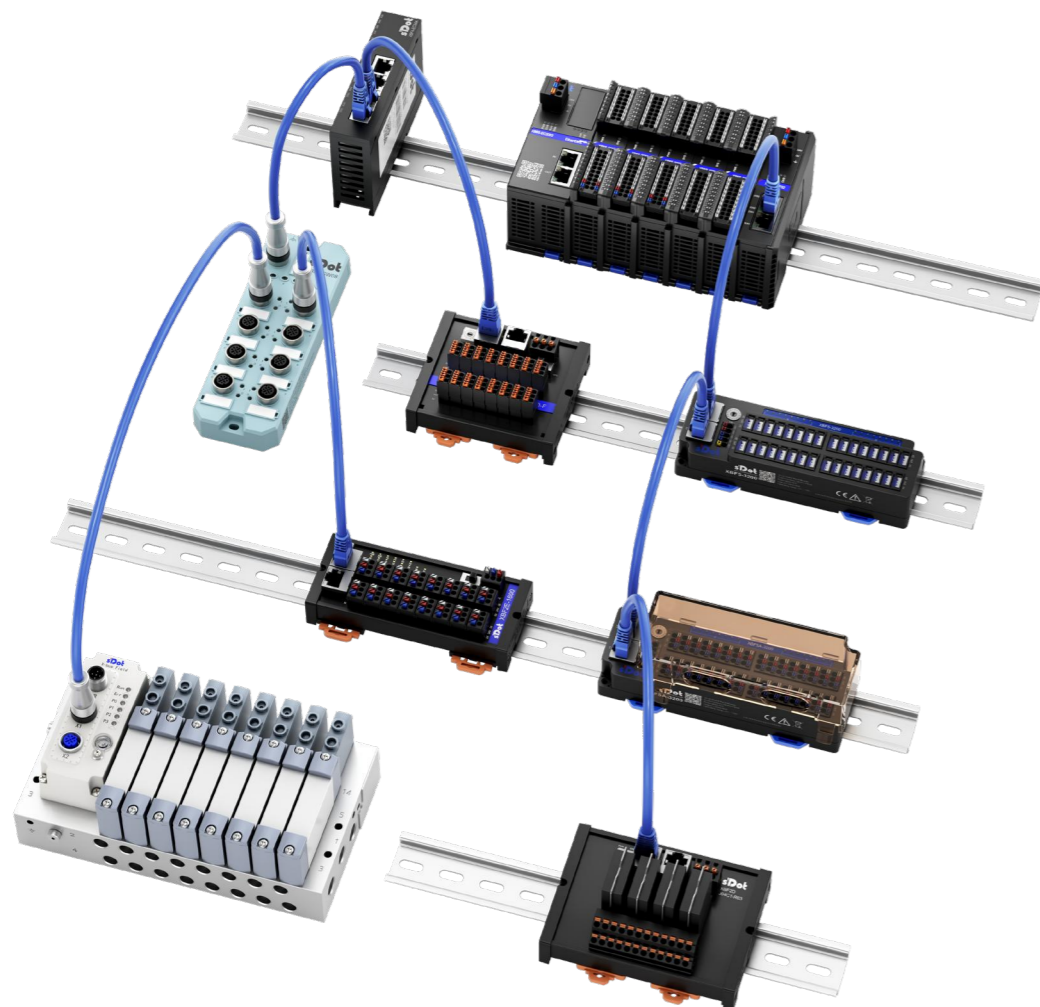

>> 灵活适配各类应用场景

- ▶ 拥有 IP20、IP67、防尘罩等多种产品类型
- ▶ 拥有可拔插 / 不可拔插欧式端子、E-CON、M12 等多种接口
- ▶ 拥有立式、卧式、阀岛等多种产品形态

>> I/O 方案显著降本

- ▶ 无需特殊线缆与工具，使用通用工业网线通讯
- ▶ 三线制为传感器供电，省去端子排，简化接线
- ▶ 扩展模块不占用总线节点资源，系统稳定性高

>> 支持多种拓扑结构

支持串型、星型、混合型等多种拓扑类型，用户可根据实际应用场景和需求自由选择，提高了系统布局的灵活性。

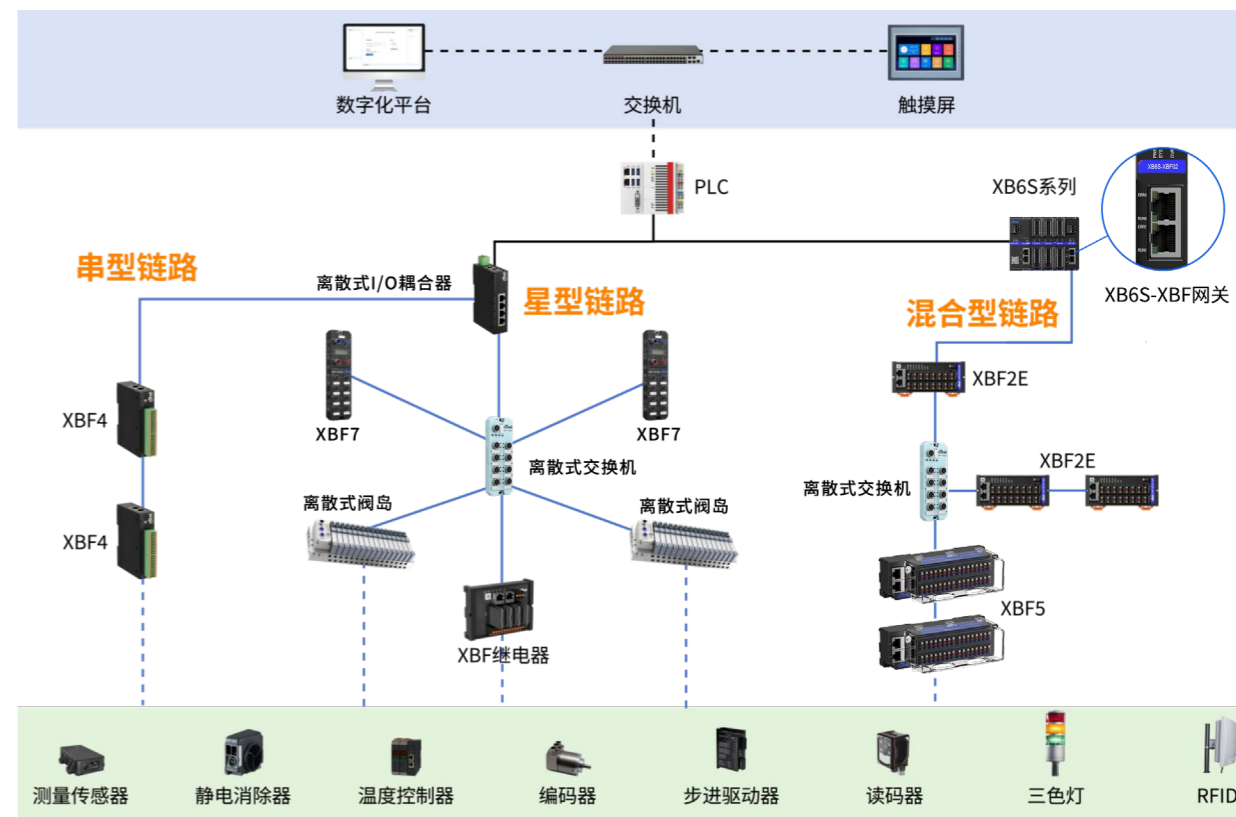

离散式 I/O 可以通过网关接入插片式 I/O，本拓扑中所有从站均为标准从站，从站位置能够实现互换。

>> 产品可快速定制，高效响应个性化需求

定制类型	定制内容					时间周期
	软件功能定制	点位更改	可通过认证 (CE、RoHS、UL 等)	模型更改	其他需求	
简单定制	✓	✓	-	-	-	2 周
复杂定制	✓	✓	✓	-	-	1 个月
	✓	✓	✓	✓	✓	2-3 个月

离散式 I/O 型号总览

XBF4 系列耦合器尺寸图

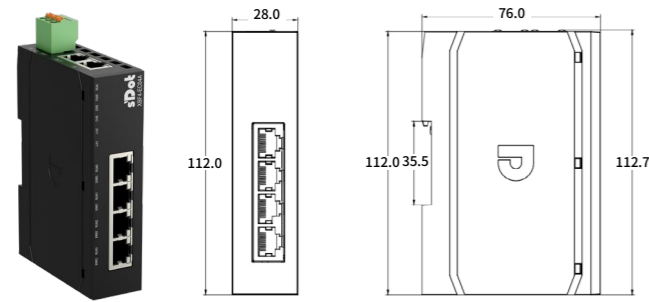

XB6S-XBF02 尺寸图

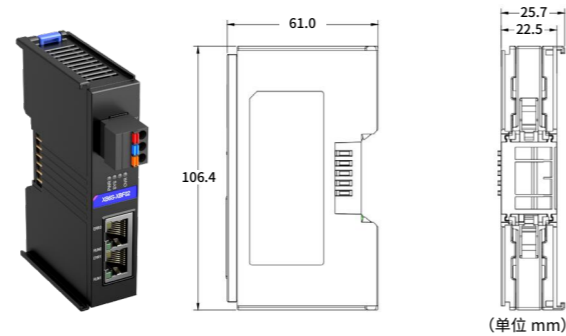

(单位 mm)

序号	型号	产品描述
1	XBF4-EC04A	EtherCAT 总线耦合器模块 (通用版本)
2	XBF4-EC04	EtherCAT 总线耦合器模块 (针对倍福、欧姆龙、基恩士优化版本)
3	XBF4-PN04	PROFINET 总线耦合器模块
4	XB6S-XBF02	XB6S 系列插片式转离散式接口网关, 2 路扩展接口

XBF4 系列尺寸图

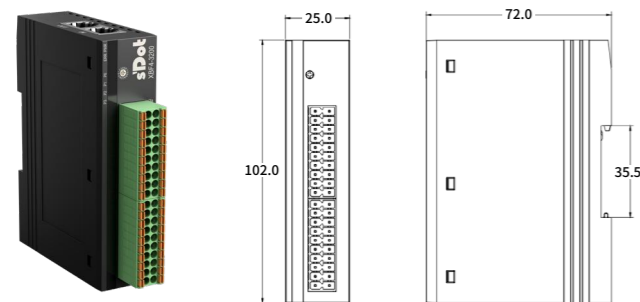

(单位 mm)

序号	型号	产品描述
1	XBF4-3200	32 通道数字量输入, 输入 NPN/PNP 兼容, 输入滤波默认 3ms
2	XBF4-1616A	数字量 16 通道输入 16 通道输出, 输入 NPN/PNP 兼容, 输入滤波默认 3ms, 输出 NPN
3	XBF4-1616B	数字量 16 通道输入 16 通道输出, 输入 NPN/PNP 兼容, 输入滤波默认 3ms, 输出 PNP
4	XBF4-0032A	32 通道数字量输出, 输出 NPN 型
5	XBF4-0032B	32 通道数字量输出, 输出 PNP 型
6	XBF4-1600	16 通道数字量输入, 输入 NPN/PNP 兼容, 输入滤波默认 3ms
7	XBF4-0016A	16 通道数字量输出, 输出 NPN 型
8	XBF4-0016B	16 通道数字量输出, 输出 PNP 型
9	XBF4-A80	8 通道模拟量电流 / 电压兼容输入
10	XBF4-A08	8 通道模拟量电流 / 电压兼容输出
11	XBF4-A40	4 通道模拟量电流 / 电压兼容输入
12	XBF4-A04	4 通道模拟量电流 / 电压兼容输出

XBF2C 系列尺寸图 (不含防尘罩)

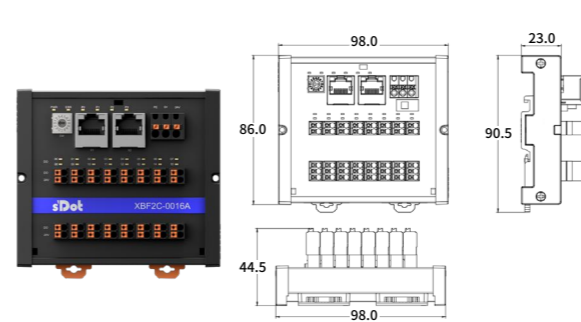

尺寸图 (含防尘罩)

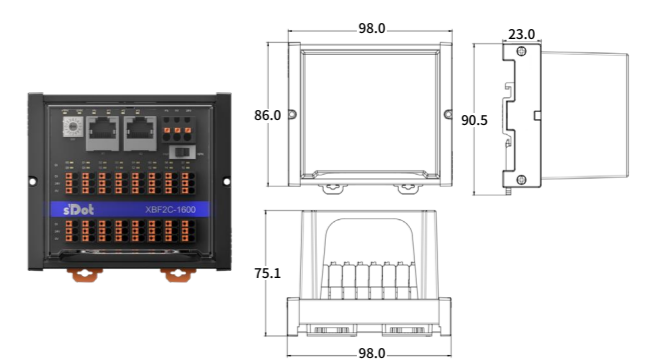

(单位 mm)

序号	型号	产品描述 (可选防尘罩)
1	XBF2C-1600-F	16 通道数字量输入端子台型, 输入 NPN/PNP 兼容, 输入滤波默认 3ms
2	XBF2C-0016A-F	16 通道数字量输出端子台型, 输出 NPN 型
3	XBF2C-0016B-F	16 通道数字量输出端子台型, 输出 PNP 型
4	XBF2C-0808A-F	数字量 8 通道输入 8 通道输出端子台型, 输入 NPN/PNP 兼容, 输入滤波默认 3ms, 输出 NPN
5	XBF2C-0808B-F	数字量 8 通道输入 8 通道输出端子台型, 输入 NPN/PNP 兼容, 输入滤波默认 3ms, 输出 PNP
6	XBF2-FCZ	XBF2C 防尘罩

XBF2D 系列尺寸图

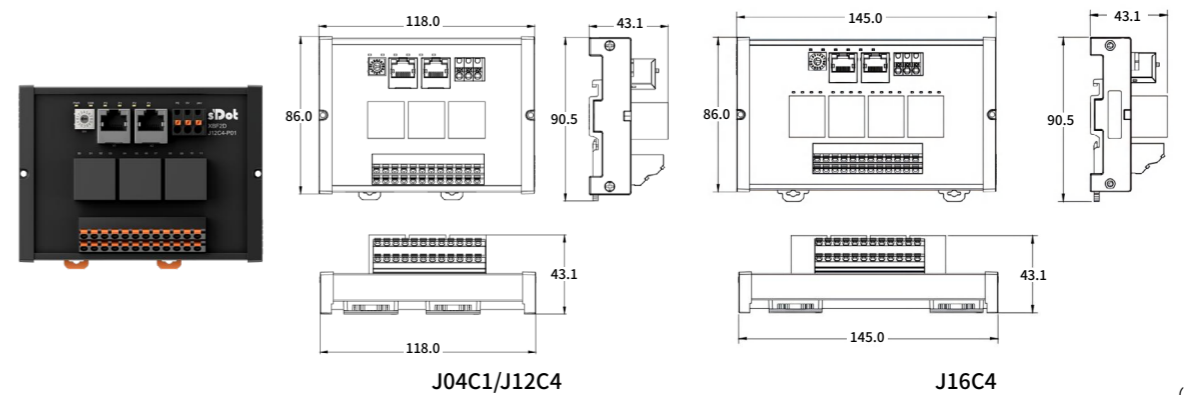

J04C1/J12C4

J16C4

(单位 mm)

序号	型号	产品描述
1	XBF2D-J04C1-R03	4 通道端子台型继电器输出
2	XBF2D-J12C4-P01	12 通道端子台型继电器输出
3	XBF2D-J16C4-P01	16 通道端子台型继电器输出

XBF2E 系列尺寸图

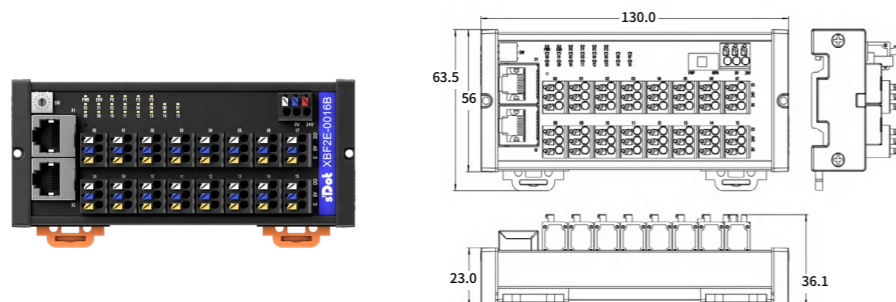

(单位 mm)

型号	产品描述
1 XBF2E-1600	16 通道数字量输入端子台型, 输入 NPN/PNP 兼容, 输入滤波默认 3ms
2 XBF2E-0016A	16 通道数字量输出端子台型, 输出 NPN 型
3 XBF2E-0016B	16 通道数字量输出端子台型, 输出 PNP 型
4 XBF2E-0808A	数字量 8 通道输入 8 通道输出端子台型, 输入 NPN/PNP 兼容, 输入滤波默认 3ms, 输出 NPN
5 XBF2E-0808B	数字量 8 通道输入 8 通道输出端子台型, 输入 NPN/PNP 兼容, 输入滤波默认 3ms, 输出 PNP

XBF5 系列尺寸图 (不含防尘罩)

尺寸图 (含防尘罩)

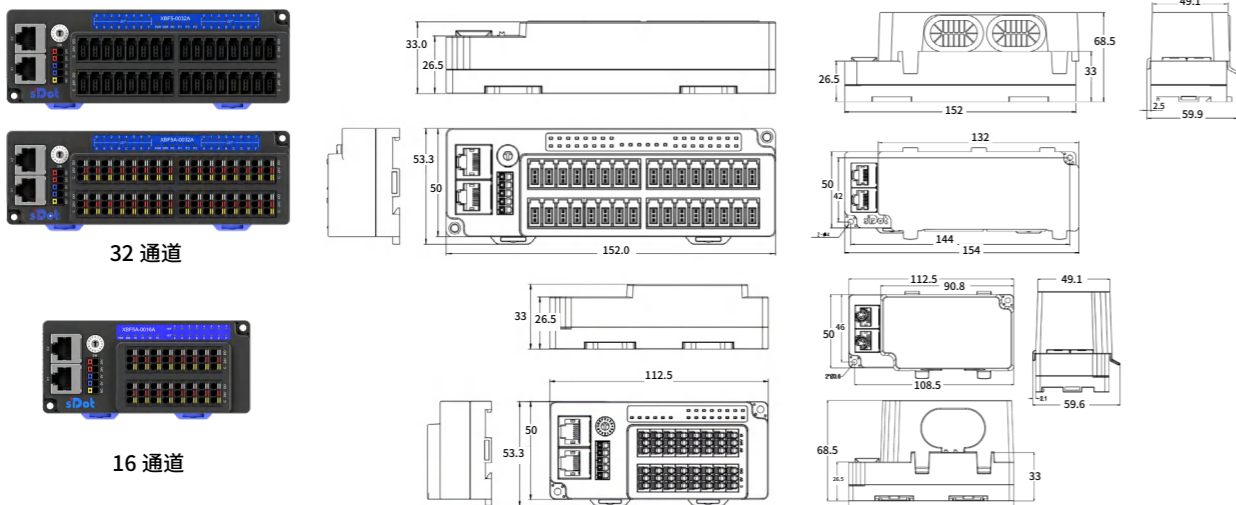

(单位 mm)

型号	产品描述 (可选防尘罩)
1 XBF5-3200	32 通道数字量输入, 输入 NPN/PNP 兼容, 输入滤波默认 3ms (E-CON 插拔端子, RJ45 通讯接口)
2 XBF5-0032A	32 通道数字量输出, 输出 NPN 型 (E-CON 插拔端子, RJ45 通讯接口)
3 XBF5-0032B	32 通道数字量输出, 输出 PNP 型 (E-CON 插拔端子, RJ45 通讯接口)
4 XBF5-1616A	16 通道数字量输入 16 通道数字量输出 (E-CON 插拔端子, RJ45 通讯接口) 输入 NPN/PNP 兼容, 输入滤波默认 3ms, 输出 NPN 型
5 XBF5-1616B	16 通道数字量输入 16 通道数字量输出 (E-CON 插拔端子, RJ45 通讯接口) 输入 NPN/PNP 兼容, 输入滤波默认 3ms, 输出 PNP 型

型号	产品描述 (可选防尘罩)
6 XBF5A-3200	32 通道数字量输入, 输入 NPN/PNP 兼容, 输入滤波默认 3ms (弹压式端子, RJ45 通讯接口)
7 XBF5A-0032A	32 通道数字量输出, 输出 NPN 型 (弹压式端子, RJ45 通讯接口)
8 XBF5A-0032B	32 通道数字量输出, 输出 PNP 型 (弹压式端子, RJ45 通讯接口)
9 XBF5A-1616A	16 通道数字量输入 16 通道数字量输出 (弹压式端子, RJ45 通讯接口) 输入 NPN/PNP 兼容, 输入滤波默认 3ms, 输出 NPN 型
10 XBF5A-1616B	16 通道数字量输入 16 通道数字量输出 (弹压式端子, RJ45 通讯接口) 输入 NPN/PNP 兼容, 输入滤波默认 3ms, 输出 PNP 型
11 XBF5A-1600	16 通道数字量输入, 输入 NPN/PNP 兼容, 输入滤波默认 3ms (弹压式端子, RJ45 通讯接口)
12 XBF5A-0016A	16 通道数字量输出, 输出 NPN 型 (弹压式端子, RJ45 通讯接口)
13 XBF5A-0016B	16 通道数字量输出, 输出 PNP 型 (弹压式端子, RJ45 通讯接口)
14 XBF5A-0808A	8 通道数字量输入 8 通道数字量输出 (弹压式端子, RJ45 通讯接口) 输入 NPN/PNP 兼容, 输入滤波默认 3ms, 输出 NPN 型
15 XBF5A-0808B	8 通道数字量输入 8 通道数字量输出 (弹压式端子, RJ45 通讯接口) 输入 NPN/PNP 兼容, 输入滤波默认 3ms, 输出 PNP 型
16 XBF5B-3200	32 通道数字量输入, 输入 NPN/PNP 兼容, 输入滤波默认 3ms (E-CON 插拔端子, M8 通讯接口)
17 XBF5B-0032A	32 通道数字量输出, 输出 NPN 型 (E-CON 插拔端子, M8 通讯接口)
18 XBF5B-0032B	32 通道数字量输出, 输出 PNP 型 (E-CON 插拔端子, M8 通讯接口)
19 XBF5B-1616A	16 通道数字量输入 16 通道数字量输出 (E-CON 插拔端子, M8 通讯接口) 输入 NPN/PNP 兼容, 输入滤波默认 3ms, 输出 NPN 型
20 XBF5B-1616B	16 通道数字量输入 16 通道数字量输出 (E-CON 插拔端子, M8 通讯接口) 输入 NPN/PNP 兼容, 输入滤波默认 3ms, 输出 PNP 型
21 XBF5C-3200	32 通道数字量输入, 输入 NPN/PNP 兼容, 输入滤波默认 3ms (弹压式端子, M8 通讯接口)
22 XBF5C-0032A	32 通道数字量输出, 输出 NPN 型 (弹压式端子, M8 通讯接口)
23 XBF5C-0032B	32 通道数字量输出, 输出 PNP 型 (弹压式端子, M8 通讯接口)
24 XBF5C-1616A	16 通道数字量输入 16 通道数字量输出 (弹压式端子, M8 通讯接口) 输入 NPN/PNP 兼容, 输入滤波默认 3ms, 输出 NPN 型
25 XBF5C-1616B	16 通道数字量输入 16 通道数字量输出 (弹压式端子, M8 通讯接口) 输入 NPN/PNP 兼容, 输入滤波默认 3ms, 输出 PNP 型
26 XBF5-FCZ-1	XBF5 32 通道模块防尘罩
27 XBF5-FCZ-2	XBF5 16 通道模块防尘罩

型号	描述	上压盖颜色	电线外径	导体规格
1 XBF5-AWG24-VT	E-CON 端子, 紫色上盖, AWG24-26 线径	紫色	Φ 0.6-0.8	AWG24-26 0.13-0.21mm ²
2 XBF5-AWG24-RD	E-CON 端子, 红色上盖, AWG24-26 线径	红色	Φ 0.8-1.0	
3 XBF5-AWG24-GN	E-CON 端子, 绿色上盖, AWG24-26 线径	绿色	Φ 1.0-1.2	
4 XBF5-AWG24-OE	E-CON 端子, 橙色上盖, AWG24-26 线径	橙色	Φ 1.2-1.6	
5 XBF5-AWG20-YE	E-CON 端子, 黄色上盖, AWG20-22 线径	黄色	Φ 1.2-1.6	AWG20-22 0.3-0.5mm ²
6 XBF5-AWG20-BU	E-CON 端子, 蓝色上盖, AWG20-22 线径	蓝色	Φ 1.2-1.6	
7 XBF5-AWG20-GY	E-CON 端子, 灰色上盖, AWG20-22 线径	灰色	Φ 1.6-2.0	

离散式交换机尺寸图

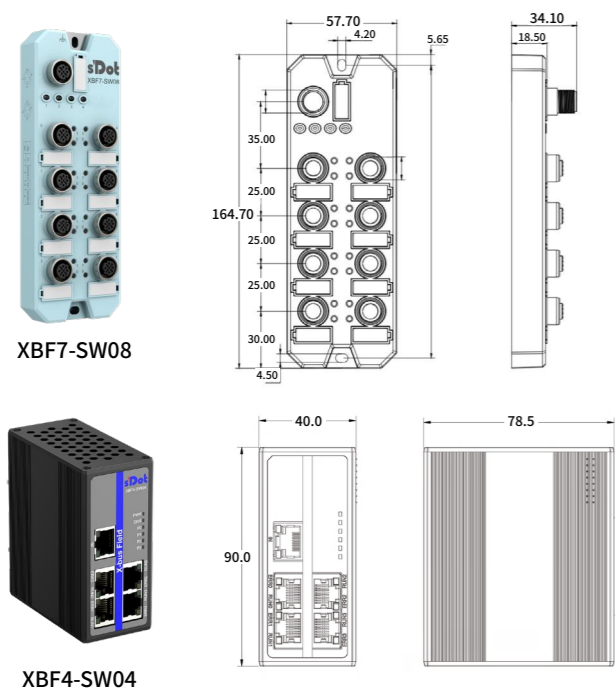

(单位 mm)

型号	产品描述
1 XBF7-SW08	8 通道离散式交换机, IP67, 1 通道输入 8 通道输出
2 XBF4-SW04	4 通道离散式交换机, IP20, 1 通道输入 4 通道输出

离散式兼容产品



型号	产品描述
1 iD286-XBF	两相开环单轴步进电机驱动器, 24~72V, 1~6.5A
2 SITV 系列电气比例阀	压力无极控制, 设定压力范围 0.005~0.9MPa, 最高供给压力 1MPa
3 XBF-A80TTC-8Q-8Q	8 通道热电偶输入 16 通道数字量控制输出温控器模块
4 LA7-XBF-DC24V	15 层独立配置型智能警示灯, 256 级 RGB 调色, 可配置语音告警

离散式阀岛

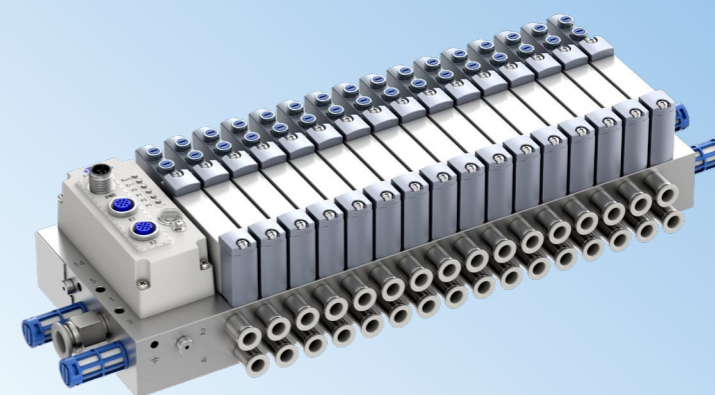

*C3 阀岛需配合离散式 I/O 耦合器或 XB6S-XBF 网关模块使用。

C3-L14-W-XBF-08-2M1B3TC2N-Q8 L-U L-Q6-8 S

(1) (2) (3) (4) (5) (6) (7) (8) (9)(10) (11) (12)(13)

含义	取值说明		
2 电磁阀宽度	L14: 14mm		L10: 10mm
3 内外先导	缺省: 内先导		W: 外先导
5 电磁阀位数	04、06、08、10、12、14、16、18、20、22、24		
6 阀功能	详见下方电磁阀型号代码表		
7 进气管径	Q8: 8mm		Q10: 10mm
8 进气位置	L: 左侧	R: 右侧	B: 两侧
9 排气接口	U: 塑料消声器		
10 排气位置	L: 左侧	R: 右侧	B: 两侧
11 阀接头	Q6: 6mm 接头		Q8: 8mm 接头
12 压力分区位置	缺省: 无压力分区		X: 在第 X 个阀位后创建压力分区 (示例为在第 8 个阀位后创建压力分区)
13 压力分区	S: 气源 1 口配压力分区	U: 气源 3 口和 5 口配压力分区	G: 气源 1/3/5 口均配压力分区

代码	型号	说明
M	SDVG-B**-M52-ME-F-24	两位五通单电控阀, 弹簧复位
B	SDVG-B**-B52-E-F-24	两位五通双电控阀
C	SDVG-B**-P53C-ME-F-24	三位五通阀, 中封
E	SDVG-B**-P53E-ME-F-24	三位五通阀, 中泄
P	SDVG-B**-P53P-ME-F-24	三位五通阀, 中压
TC	SDVG-B**-T32C-ME-F-24	2x 两位三通阀, 2 常闭, 弹簧复位
TB	SDVG-B**-T32B-ME-F-24	2x 两位三通阀, 1 常闭, 1 常开, 弹簧复位
TO	SDVG-B**-T32O-ME-F-24	2x 两位三通阀, 2 常开, 弹簧复位
N	SDVG-B**	空阀位

注: 如选择 L10, 则 “**” 为 10, 如选择 L14, 则 “**” 为 14。

> 非网管型工业以太网交换机

- ① 支持全双工或半双工模式，并带有自动协商能力
- ② 兼容 Modbus TCP、EtherNet/IP、PROFINET 等协议，可实现透明数据传输
- ③ 内置存储转发机制，平均无故障时间在 30 万小时以上



HUP05C/GUP05C



HUP08C/GUP08C



HUP05D/GUP05D



HUP08D/GUP08D



GUP08D-PN



HUP16D/GUP16D

产品型号

1	SW4-HUP05C	非网管型百兆 5 口工业以太网交换机
2	SW4-HUP08C	非网管型百兆 8 口工业以太网交换机
3	SW4-GUP05C	非网管型千兆 5 口工业以太网交换机
4	SW4-GUP08C	非网管型千兆 8 口工业以太网交换机
5	SW4-HUP05C-POE	非网管型百兆 5 口 POE 工业以太网交换机
6	SW4-HUP08C-POE	非网管型百兆 8 口 POE 工业以太网交换机
7	SW4-GUP05C-POE	非网管型千兆 5 口 POE 工业以太网交换机
8	SW4-GUP08C-POE	非网管型千兆 8 口 POE 工业以太网交换机
9	SW4-HUP05D	非网管型百兆 5 口工业以太网交换机，支持广播风暴抑制功能
10	SW4-HUP08D	非网管型百兆 8 口工业以太网交换机，支持广播风暴抑制功能
11	SW4-GUP05D	非网管型千兆 5 口工业以太网交换机，支持广播风暴抑制功能
12	SW4-GUP08D	非网管型千兆 8 口工业以太网交换机，支持广播风暴抑制功能
13	SW4-GUP08D-PN	PROFINET 专用非网管型千兆 8 口工业以太网交换机，支持广播风暴抑制功能
14	SW4-HUP16D	非网管型百兆 16 口工业以太网交换机，支持广播风暴抑制功能
15	SW4-GUP16D	非网管型千兆 16 口工业以太网交换机，支持广播风暴抑制功能

> EtherCAT 分支器



SW4-ECP04



SW4-ECP04A



SW4-ECP06

- ① 四个或六个 RJ45 网口，支持交换机级联功能
- ② 基于高性能 EtherCAT ASIC 通讯芯片，速度更快
- ③ 组态配置简单，支持各大主流 EtherCAT 主站
- ④ 供电系统支持防反接与短路保护

产品型号

1	SW4-ECP04	四口 EtherCAT 分支器模块 (塑料壳体)
2	SW4-ECP04A	四口 EtherCAT 分支器模块 (金属壳体)
3	SW4-ECP06	六口 EtherCAT 分支器模块 (金属壳体)

> 一体式串行接口网关

- ① 实现工业以太网转 2 口串行输出
- ② 提供 RS232/RS485/RS422 三合一接口
- ③ MR: 支持 Modbus RTU Master&Slave
- ④ FP: 支持 Freeport、协议组包、透传



产品型号

1	PN4-GW2MR	PROFINET 转 Modbus RTU 协议
2	PN4-GW2FP	PROFINET 转自由口协议

> 插片式串行通讯模块

- ① 支持 RS485/RS422/RS232 三种通讯接口
- ② 支持 Modbus RTU 主从 / Modbus ASCII 主从 / Freeport 多种通讯模式
- ③ 组态配置简单，支持多种总线协议



XB6S-C01SP

插片式机器人网关 Robot X



产品型号

1	GW6L-A0A0(L256)	插片式网关 EtherCAT 从站转 EtherCAT 从站套件 (定长 256 字节)
2	GW6L-A0B0(L256)	插片式网关 EtherCAT 从站转 PROFINET 从站套件 (定长 256 字节)
3	GW6L-A0B0(L128)	插片式网关 EtherCAT 从站转 PROFINET 从站套件 (定长 128 字节)
4	GW6L-A0B0(L64)	插片式网关 EtherCAT 从站转 PROFINET 从站套件 (定长 64 字节)
5	GW6L-A0C0(L256)	插片式网关 EtherCAT 从站转 EtherNet/IP 从站套件 (定长 256 字节)
6	GW6L-A0D0(L256)	插片式网关 EtherCAT 从站转 CC-Link 从站套件 (定长 256 字节)
7	GW6L-B0B0(L256)	插片式网关 PROFINET 从站转 PROFINET 从站套件 (定长 256 字节)
8	GW6L-B0B0(L64)	插片式网关 PROFINET 从站转 PROFINET 从站套件 (定长 64 字节)
9	GW6L-B0C0(L256)	插片式网关 PROFINET 从站转 EtherNet/IP 从站套件 (定长 256 字节)

10	GW6L-B0D0(L256)	插片式网关 PROFINET 从站转 CC-Link 从站套件 (定长 256 字节)
11	GW6L-B0D0(L64)	插片式网关 PROFINET 从站转 CC-Link 从站套件 (定长 64 字节)
12	GW6L-C0C0(L256)	插片式网关 EtherNet/IP 从站转 EtherNet/IP 从站套件 (定长 256 字节)
13	GW6L-C0D0(L256)	插片式网关 EtherNet/IP 从站转 CC-Link 从站套件 (定长 256 字节)
14	GW6L-D0D0(L256)	插片式网关 CC-Link 从站转 CC-Link 从站套件 (定长 256 字节)
15	GW6-P20HM	插片式网关电源模块
16	GW6-CVR	插片式网关终端盖板

注：网关套件包含网关电源模块 ×1、网关模块 ×2、网关终端盖板 ×1。

一体式协议转换网关

- 1 支持各主流工业以太网协议
- 2 支持主站与从站总线协议转换
- 3 协议转换速率快、实时性强
- 4 支持描述文件与从站设备识别



产品型号

1	GW4U-COM-PNS	一体式通用网关 CANopen 主站转 PROFINET 从站
2	GW4U-MRM-EIS	一体式通用网关 Modbus RTU 主站转 EtherNet/IP 从站
3	GW4U-COM-EIS	一体式通用网关 CANopen 主站转 EtherNet/IP 从站
4	GW4U-MRM-ECS	一体式通用网关 Modbus RTU 主站转 EtherCAT 从站
5	GW4U-COM-ECS	一体式通用网关 CANopen 主站转 EtherCAT 从站
6	GW4U-ECM-PNS	一体式通用网关 EtherCAT 主站转 PROFINET 从站
7	GW4U-ECM-EIS	一体式通用网关 EtherCAT 主站转 EtherNet/IP 从站
8	GW4U-ECM-CBS	一体式通用网关 EtherCAT 主站转 CC-Link IE Field Basic 从站
9	GW4U-PNM-EIS	一体式通用网关 PROFINET 主站转 EtherNet/IP 从站
10	GW4U-PNM-ECS	一体式通用网关 PROFINET 主站转 EtherCAT 从站
11	GW4U-PNM-CBS	一体式通用网关 PROFINET 主站转 CC-Link IE Field Basic 从站

> 运动控制模块

>> 脉冲输出模块

- ① 可设置单脉冲（脉冲+方向）、双脉冲（CW/CCW）两种模式
- ② 每通道输出配备本地正限位、负限位、原点、刹车信号输入
- ③ 支持梯形加减速、回零、刹车等功能
- ④ 支持安全模式，可设置在网络异常时模块的脉冲输出动作

产品型号

XB6S-PT04A 4通道PTO脉冲输出模块

- ① 基于EtherCAT协议，支持CiA402轴
- ② 支持分布时钟
- ③ 4通道5V差分高速脉冲输出，最高频率400kHz
- ④ 支持本地正限位、负限位、原点、刹车信号输入

产品型号

EC4S-P04D CiA402四轴脉冲输出模块

>> 超采样高速数字量输出模块

- ① 支持EtherCAT总线协议
- ② 支持超采样高速输出和PWM输出模式
- ③ 每通道高达1A的驱动能力
- ④ 内置通道级别同步功能，一键同步超采样输出/PWM频率、占空比

产品型号

EC4-PX02B 超采样高速数字量输出模块



XB6S-PT04A



EC4S-P04D



EC4-PX02B

>> 脉冲计数模块



EC4-P20D XB6S-PL20 XB6S-PL20D XB6S-PS20D XB6S-PC80

产品型号

1	EC4-P20D	2通道增量式编码器计数模块，5V-差分，500kHz
2	XB6S-PL20	2通道增量式编码器计数，24V-NPN&PNP型，1MHz
3	XB6S-PL20D	2通道增量式编码器计数，5V-差分，1MHz
4	XB6S-PS20D	2通道SSI绝对值式编码器计数，5V-差分，2MHz
5	XB6S-PC80	8通道脉冲计数，24V-NPN&PNP型，100kHz

> 立式 I/O

- ① 体积小：仅102×72×25mm
- ② 速度快：高速ARM+专用ASIC
- ③ 集成度高：数字量多达32点
模拟量多达8通道



- 易维护：**易于排查问题，端子可插拔
- 扩展方便：**自带双网口，模块间可级联
- 型号齐全：**数字量、模拟量、温度、定位、计数
- 安装方便：**使用35mm标准DIN导轨



▶ 立式 I/O 产品型号

» EtherCAT

EtherCAT（以太网控制自动化技术）是一个开放架构，以以太网为基础的现场总线系统，其名称的 CAT 为控制自动化技术（Control Automation Technology）字首的缩写。EtherCAT 最早是由德国的 Beckhoff 公司研发。



实点科技相关产品，可支持目前市面上大多数 EtherCAT 主站产品：



单线制数字量 I/O		
1	EC4-3200A	EtherCAT 一体式 I/O, 32 入, NPN
2	EC4-2408A	EtherCAT 一体式 I/O, 24 入 8 出, NPN, 0.5A
3	EC4-1616A	EtherCAT 一体式 I/O, 16 入 16 出, NPN, 0.5A
4	EC4-0824A	EtherCAT 一体式 I/O, 8 入 24 出, NPN, 0.5A
5	EC4-0032A	EtherCAT 一体式 I/O, 32 出, NPN, 0.5A
6	EC4-1600A	EtherCAT 一体式 I/O, 16 入, NPN
7	EC4-0808A	EtherCAT 一体式 I/O, 8 入 8 出, NPN, 0.5A
8	EC4-0016A	EtherCAT 一体式 I/O, 16 出, NPN, 0.5A
9	EC4-3200B	EtherCAT 一体式 I/O, 32 入, PNP

10	EC4-2408B	EtherCAT 一体式 I/O, 24 入 8 出, PNP, 0.5A
11	EC4-1616B	EtherCAT 一体式 I/O, 16 入 16 出, PNP, 0.5A
12	EC4-0824B	EtherCAT 一体式 I/O, 8 入 24 出, PNP, 0.5A
13	EC4-0032B	EtherCAT 一体式 I/O, 32 出, PNP, 0.5A
14	EC4-1600B	EtherCAT 一体式 I/O, 16 入, PNP
15	EC4-0808B	EtherCAT 一体式 I/O, 8 入 8 出, PNP, 0.5A
16	EC4-0016B	EtherCAT 一体式 I/O, 16 出, PNP, 0.5A
17	EC4-0012J	EtherCAT 一体式 I/O, 12 出, 继电器, 2A
18	EC4-1612J	EtherCAT 一体式 I/O, 16 入 12 出, 继电器, 2A

模拟量输入		
19	EC4-A40V	EtherCAT 一体式 I/O, 4 通道模拟量电压输入, -10~+10V / 0~+10V, ±0.1% 精度
20	EC4-A80V	EtherCAT 一体式 I/O, 8 通道模拟量电压输入, -10~+10V / 0~+10V, ±0.1% 精度
21	EC4-A40I	EtherCAT 一体式 I/O, 4 通道模拟量电流输入, 0~20mA / 4~20mA, ±0.1% 精度
22	EC4-A80I	EtherCAT 一体式 I/O, 8 通道模拟量电流输入, 0~20mA / 4~20mA, ±0.1% 精度

模拟量输出		
23	EC4-A04V	EtherCAT 一体式 I/O, 4 通道模拟量电压输出, -10~+10V / 0~+10V, ±0.1% 精度
24	EC4-A08V	EtherCAT 一体式 I/O, 8 通道模拟量电压输出, -10~+10V / 0~+10V, ±0.1% 精度
25	EC4-A04I	EtherCAT 一体式 I/O, 4 通道模拟量电流输出, 0~20mA / 4~20mA, ±0.1% 精度
26	EC4-A08I	EtherCAT 一体式 I/O, 8 通道模拟量电流输出, 0~20mA / 4~20mA, ±0.1% 精度

功能模块		
27	EC4-P20D	2 通道增量式编码器计数模块, 5V- 差分, 500kHz
28	EC4-PX02B	超采样高速数字量输出模块
29	EC4S-P04D	CiA402 四轴脉冲输出模块, 5V- 差分, 400kHz

30	XX4-C10_4	一体式公共端扩展模块, 支持二线制、三线制
----	-----------	-----------------------

>> PROFINET

PROFINET 由 PROFIBUS 国际组织 (PROFIBUS International, PI) 推出, 是新一代基于工业以太网技术的自动化总线标准, PROFINET 为自动化通信领域提供了一个完整的网络解决方案。

实点科技相关产品配合西门子 S7-1500、S7-1200、S7-200 SMART、数控系统, 在诸多行业有着广泛的应用。



单线制数字量 I/O

1	PN4-3200A	PROFINET 一体式 I/O, 32 入, NPN
2	PN4-2408A	PROFINET 一体式 I/O, 24 入 8 出, NPN, 0.5A
3	PN4-1616A	PROFINET 一体式 I/O, 16 入 16 出, NPN, 0.5A
4	PN4-0824A	PROFINET 一体式 I/O, 8 入 24 出, NPN, 0.5A
5	PN4-0032A	PROFINET 一体式 I/O, 32 出, NPN, 0.5A
6	PN4-1600A	PROFINET 一体式 I/O, 16 入, NPN
7	PN4-0808A	PROFINET 一体式 I/O, 8 入 8 出, NPN, 0.5A
8	PN4-0016A	PROFINET 一体式 I/O, 16 出, NPN, 0.5A
9	PN4-3200B	PROFINET 一体式 I/O, 32 入, PNP
10	PN4-2408B	PROFINET 一体式 I/O, 24 入 8 出, PNP, 0.5A
11	PN4-1616B	PROFINET 一体式 I/O, 16 入 16 出, PNP, 0.5A
12	PN4-0824B	PROFINET 一体式 I/O, 8 入 24 出, PNP, 0.5A
13	PN4-0032B	PROFINET 一体式 I/O, 32 出, PNP, 0.5A
14	PN4-1600B	PROFINET 一体式 I/O, 16 入, PNP
15	PN4-0808B	PROFINET 一体式 I/O, 8 入 8 出, PNP, 0.5A
16	PN4-0016B	PROFINET 一体式 I/O, 16 出, PNP, 0.5A
17	PN4-0012J	PROFINET 一体式 I/O, 12 出, 继电器, 2A

18	PN4-1612J	PROFINET 一体式 I/O, 16 入 12 出, 继电器, 2A
19	PN4-1616P	PROFINET 一体式 I/O, 16 入 16 出, 输入兼容 NPN/PNP, 输出 PNP

模拟量输入

20	PN4-A40V	PROFINET 一体式 I/O, 4 通道模拟量电压输入, 支持多种量程, 最大 -10~+10V, ±0.1% 精度
21	PN4-A80V	PROFINET 一体式 I/O, 8 通道模拟量电压输入, 支持多种量程, 最大 -10~+10V, ±0.1% 精度
22	PN4-A40I	PROFINET 一体式 I/O, 4 通道模拟量电流输入, 0~20mA/4~20mA, ±0.1% 精度
23	PN4-A80I	PROFINET 一体式 I/O, 8 通道模拟量电流输入, 0~20mA/4~20mA, ±0.1% 精度

模拟量输出

24	PN4-A04V	PROFINET 一体式 I/O, 4 通道模拟量电压输出, 支持多种量程, 最大 -10~+10V, ±0.1% 精度
25	PN4-A08V	PROFINET 一体式 I/O, 8 通道模拟量电压输出, 支持多种量程, 最大 -10~+10V, ±0.1% 精度
26	PN4-A04I	PROFINET 一体式 I/O, 4 通道模拟量电流输出, 0~20mA/4~20mA, ±0.1% 精度
27	PN4-A08I	PROFINET 一体式 I/O, 8 通道模拟量电流输出, 0~20mA/4~20mA, ±0.1% 精度

功能模块

28	PN4-GW2MR	PROFINET 转 232/485/422 Modbus RTU 协议
29	PN4-GW2FP	PROFINET 转 232/485/422 自由口协议

30	XX4-C10_4	一体式公共端扩展模块, 支持二线制、三线制
----	-----------	-----------------------

>> EtherNet/IP

EtherNet/IP 中的 IP 是“Industrial Protocol”（工业协议）的简称，是由罗克韦尔自动化公司开发的工业以太网通讯协定，由 ODVA (Open DeviceNet Vendors Association) 管理，可应用在程序控制及其他自动化的应用中，是通用工业协定（CIP）中的一部分。

实点科技是目前国内较早开发 EtherNet/IP 协议相关产品公司，主要适配以下主站产品：



单线制数字量 I/O		
1	EI4-3200A	EtherNet/IP 一体式 I/O, 32 入, NPN
2	EI4-2408A	EtherNet/IP 一体式 I/O, 24 入 8 出, NPN, 0.5A
3	EI4-1616A	EtherNet/IP 一体式 I/O, 16 入 16 出, NPN, 0.5A
4	EI4-0824A	EtherNet/IP 一体式 I/O, 8 入 24 出, NPN, 0.5A
5	EI4-0032A	EtherNet/IP 一体式 I/O, 32 出, NPN, 0.5A
6	EI4-1600A	EtherNet/IP 一体式 I/O, 16 入, NPN
7	EI4-0808A	EtherNet/IP 一体式 I/O, 8 入 8 出, NPN, 0.5A
8	EI4-0016A	EtherNet/IP 一体式 I/O, 16 出, NPN, 0.5A
9	EI4-3200B	EtherNet/IP 一体式 I/O, 32 入, PNP
10	EI4-2408B	EtherNet/IP 一体式 I/O, 24 入 8 出, PNP, 0.5A
11	EI4-1616B	EtherNet/IP 一体式 I/O, 16 入 16 出, PNP, 0.5A
12	EI4-0824B	EtherNet/IP 一体式 I/O, 8 入 24 出, PNP, 0.5A
13	EI4-0032B	EtherNet/IP 一体式 I/O, 32 出, PNP, 0.5A
14	EI4-1600B	EtherNet/IP 一体式 I/O, 16 入, PNP
15	EI4-0808B	EtherNet/IP 一体式 I/O, 8 入 8 出, PNP, 0.5A
16	EI4-0016B	EtherNet/IP 一体式 I/O, 16 出, PNP, 0.5A

模拟量输入		
17	EI4-A40V	EtherNet/IP 一体式 I/O, 4 通道模拟量电压输入, 支持多种量程, 最大 -10~+10V, ±0.1% 精度
18	EI4-A80V	EtherNet/IP 一体式 I/O, 8 通道模拟量电压输入, 支持多种量程, 最大 -10~+10V, ±0.1% 精度
19	EI4-A40I	EtherNet/IP 一体式 I/O, 4 通道模拟量电流输入, 0~20mA / 4~20mA, ±0.1% 精度
20	EI4-A80I	EtherNet/IP 一体式 I/O, 8 通道模拟量电流输入, 0~20mA / 4~20mA, ±0.1% 精度

模拟量输出		
21	EI4-A04V	EtherNet/IP 一体式 I/O, 4 通道模拟量电压输出, 支持多种量程, 最大 -10~+10V, ±0.1% 精度
22	EI4-A08V	EtherNet/IP 一体式 I/O, 8 通道模拟量电压输出, 支持多种量程, 最大 -10~+10V, ±0.1% 精度
23	EI4-A04I	EtherNet/IP 一体式 I/O, 4 通道模拟量电流输出, 0~20mA / 4~20mA, ±0.1% 精度
24	EI4-A08I	EtherNet/IP 一体式 I/O, 8 通道模拟量电流输出, 0~20mA / 4~20mA, ±0.1% 精度

25	XX4-C10_4	一体式公共端扩展模块, 支持二线制、三线制
----	-----------	-----------------------

>> CC-Link

CC-Link 是一种开放式现场总线，其数据容量大，通信速度多级可选择，而且它是一个复合的、开放的、适应性强的网络系统，能够适应于较高的管理层网络到较低的传感器层网络的不同范围。由三菱主导，目前常见的 CC-Link 主站有三菱 FX5U、L、Q、IQ-R 等系列 PLC。



单线制数字量 I/O

单线制数字量 I/O		
1	CC4-3200AL	CC-Link 一体式 I/O, 32 入, NPN, 输入延时 ≤ 1.5ms
2	CC4-0032A	CC-Link 一体式 I/O, 32 出, NPN, 0.5A
3	CC4-1616AL	CC-Link 一体式 I/O, 16 入 16 出, NPN, 输入延时 ≤ 1.5ms, 0.5A
4	CC4-1600AL	CC-Link 一体式 I/O, 16 入, NPN, 输入延时 ≤ 1.5ms
5	CC4-0016A	CC-Link 一体式 I/O, 16 出, NPN, 0.5A
6	CC4-0808AL	CC-Link 一体式 I/O, 8 入 8 出, NPN, 输入延时 ≤ 1.5ms, 0.5A
7	CC4-3200BL	CC-Link 一体式 I/O, 32 入, PNP, 输入延时 ≤ 1.5ms
8	CC4-0032B	CC-Link 一体式 I/O, 32 出, PNP, 0.5A
9	CC4-1616BL	CC-Link 一体式 I/O, 16 入 16 出, PNP, 输入延时 ≤ 1.5ms, 0.5A
10	CC4-1600BL	CC-Link 一体式 I/O, 16 入, PNP, 输入延时 ≤ 1.5ms
11	CC4-0016B	CC-Link 一体式 I/O, 16 出, PNP, 0.5A
12	CC4-0808BL	CC-Link 一体式 I/O, 8 入 8 出, PNP, 输入延时 ≤ 1.5ms, 0.5A
13	CC4-3200A	CC-Link 一体式 I/O, 32 入, NPN
14	CC4-1600A	CC-Link 一体式 I/O, 16 入, NPN
15	CC4-1616A	CC-Link 一体式 I/O, 16 入 16 出, NPN, 0.5A
16	CC4-0808A	CC-Link 一体式 I/O, 8 入 8 出, NPN, 0.5A
17	CC4-3200B	CC-Link 一体式 I/O, 32 入, PNP
18	CC4-1600B	CC-Link 一体式 I/O, 16 入, PNP
19	CC4-1616B	CC-Link 一体式 I/O, 16 入 16 出, PNP, 0.5A
20	CC4-0808B	CC-Link 一体式 I/O, 8 入 8 出, PNP, 0.5A

模拟量输入

模拟量输入		
21	CC4-A40V	CC-Link 一体式 I/O, 4 通道模拟量电压输入, -10~+10V / 0~+5V / 1~+5V, ±0.1% 精度
22	CC4-A80V	CC-Link 一体式 I/O, 8 通道模拟量电压输入, -10~+10V / 0~+5V / 1~+5V, ±0.1% 精度
23	CC4-A40I	CC-Link 一体式 I/O, 4 通道模拟量电流输入, 0~20mA / 4~20mA, ±0.1% 精度
24	CC4-A80I	CC-Link 一体式 I/O, 8 通道模拟量电流输入, 0~20mA / 4~20mA, ±0.1% 精度

模拟量输出

模拟量输出		
25	CC4-A04V	CC-Link 一体式 I/O, 4 通道模拟量电压输出, -10~+10V / 0~+5V / 1~+5V, ±0.1% 精度
26	CC4-A08V	CC-Link 一体式 I/O, 8 通道模拟量电压输出, -10~+10V / 0~+5V / 1~+5V, ±0.1% 精度
27	CC4-A04I	CC-Link 一体式 I/O, 4 通道模拟量电流输出, 0~20mA / 4~20mA, ±0.1% 精度
28	CC4-A08I	CC-Link 一体式 I/O, 8 通道模拟量电流输出, 0~20mA / 4~20mA, ±0.1% 精度
29	XX4-C10_4	一体式公共端扩展模块, 支持二线制、三线制

>> CC-Link IE Field Basic

CC-Link IE Field Basic 是 CC-Link IE 协议的新成员，是基于标准 100Mbps 以太网的总线网络，专为不需要高速控制的小规模系统提供低成本的控制网络。实点科技是 CLPA 多年的合作伙伴，实点科技相关产品可配合三菱 FX5U、L、Q、IQ-R 等 PLC 使用。



单线制数字量 I/O

单线制数字量 I/O		
1	CB4-3200A	CC-Link IE Field Basic 一体式 I/O, 32 入, NPN
2	CB4-2408A	CC-Link IE Field Basic 一体式 I/O, 24 入 8 出, NPN, 0.5A
3	CB4-1616A	CC-Link IE Field Basic 一体式 I/O, 16 入 16 出, NPN, 0.5A
4	CB4-0824A	CC-Link IE Field Basic 一体式 I/O, 8 入 24 出, NPN, 0.5A
5	CB4-0032A	CC-Link IE Field Basic 一体式 I/O, 32 出, NPN, 0.5A
6	CB4-1600A	CC-Link IE Field Basic 一体式 I/O, 16 入, NPN
7	CB4-0808A	CC-Link IE Field Basic 一体式 I/O, 8 入 8 出, NPN, 0.5A
8	CB4-0016A	CC-Link IE Field Basic 一体式 I/O, 16 出, NPN, 0.5A
9	CB4-3200B	CC-Link IE Field Basic 一体式 I/O, 32 入, PNP
10	CB4-1616B	CC-Link IE Field Basic 一体式 I/O, 16 入 16 出, PNP, 0.5A
11	CB4-0032B	CC-Link IE Field Basic 一体式 I/O, 32 出, PNP, 0.5A
12	CB4-1600B	CC-Link IE Field Basic 一体式 I/O, 16 入, PNP
13	CB4-0016B	CC-Link IE Field Basic 一体式 I/O, 16 出, PNP, 0.5A
14	CB4-0808B	CC-Link IE Field Basic 一体式 I/O, 8 入 8 出, PNP, 0.5A
15	CB4-2408B	CC-Link IE Field Basic 一体式 I/O, 24 入 8 出, PNP, 0.5A
16	CB4-0824B	CC-Link IE Field Basic 一体式 I/O, 8 入 24 出, PNP, 0.5A
17	CB4-1612J	CC-Link IE Field Basic 一体式 I/O, 16 入 (NPN/PNP), 12 通道继电器输出, 2A
18	CB4-0012J	CC-Link IE Field Basic 一体式 I/O, 12 通道继电器输出, 2A

模拟量输入

模拟量输入		
19	CB4-A40V	CC-Link IE Field Basic 一体式 I/O, 4 通道模拟量电压输入, 支持多种量程, 最大 -10~+10V, $\pm 0.1\%$ 精度
20	CB4-A80V	CC-Link IE Field Basic 一体式 I/O, 8 通道模拟量电压输入, 支持多种量程, 最大 -10~+10V, $\pm 0.1\%$ 精度
21	CB4-A40I	CC-Link IE Field Basic 一体式 I/O, 4 通道模拟量电流输入, 0~20mA / 4~20mA, $\pm 0.1\%$ 精度
22	CB4-A80I	CC-Link IE Field Basic 一体式 I/O, 8 通道模拟量电流输入, 0~20mA / 4~20mA, $\pm 0.1\%$ 精度

模拟量输出

模拟量输出		
23	CB4-A04V	CC-Link IE Field Basic 一体式 I/O, 4 通道模拟量电压输出, 支持多种量程, 最大 -10~+10V, $\pm 0.1\%$ 精度
24	CB4-A08V	CC-Link IE Field Basic 一体式 I/O, 8 通道模拟量电压输出, 支持多种量程, 最大 -10~+10V, $\pm 0.1\%$ 精度
25	CB4-A04I	CC-Link IE Field Basic 一体式 I/O, 4 通道模拟量电流输出, 0~20mA / 4~20mA, $\pm 0.1\%$ 精度
26	CB4-A08I	CC-Link IE Field Basic 一体式 I/O, 8 通道模拟量电流输出, 0~20mA / 4~20mA, $\pm 0.1\%$ 精度
27	XX4-C10_4	一体式公共端扩展模块, 支持二线制、三线制

>> Modbus TCP

Modbus 是一种串行通信协议，是 Modicon 公司（现在的施耐德电气 Schneider Electric）于 1979 年为使用可编程逻辑控制器（PLC）通信而发表。Modbus 已经成为工业领域通信协议的业界标准，并且现在是工业电子设备之间常用的连接方式。Modbus 协议目前存在用于串口、以太网以及其他支持互联网协议的网络的版本。实点科技的 Modbus TCP 产品内置以太网交换机，让布线更简单，通常配合 LabVIEW、西门子、贝加莱以及施耐德等厂家的 PLC 使用。



单线制数字量 I/O

单线制数字量 I/O		
1	MT4-3200A	Modbus TCP 一体式 I/O, 32 入, NPN
2	MT4-1616A	Modbus TCP 一体式 I/O, 16 入 16 出, NPN, 0.5A
3	MT4-0032A	Modbus TCP 一体式 I/O, 32 出, NPN, 0.5A
4	MT4-1600A	Modbus TCP 一体式 I/O, 16 入, NPN
5	MT4-0808A	Modbus TCP 一体式 I/O, 8 入 8 出, NPN, 0.5A
6	MT4-0016A	Modbus TCP 一体式 I/O, 16 出, NPN, 0.5A
7	MT4-1616B	Modbus TCP 一体式 I/O, 16 入 16 出, PNP, 0.5A
8	MT4-3200B	Modbus TCP 一体式 I/O, 32 入, PNP
9	MT4-1600B	Modbus TCP 一体式 I/O, 16 入, PNP
10	MT4-0032B	Modbus TCP 一体式 I/O, 32 出, PNP, 0.5A
11	MT4-0016B	Modbus TCP 一体式 I/O, 16 出, PNP, 0.5A
12	MT4-0808B	Modbus TCP 一体式 I/O, 8 入 8 出, PNP, 0.5A
13	MT4-2408A	Modbus TCP 一体式 I/O, 24 入 8 出, NPN, 0.5A
14	MT4-1612J	Modbus TCP 一体式 I/O, 16 入、12 通道继电器输出, 输入兼容 NPN/PNP, 2A
15	MT4-1616P	Modbus TCP 一体式 I/O, 16 入 16 出, 输入兼容 NPN/PNP, 输出 PNP 型

模拟量输入

模拟量输入		
16	MT4-A40V	Modbus TCP 一体式 I/O, 4 通道模拟量电压输入, 支持多种量程, 最大 -10~+10V, ±0.1% 精度
17	MT4-A80V	Modbus TCP 一体式 I/O, 8 通道模拟量电压输入, 支持多种量程, 最大 -10~+10V, ±0.1% 精度
18	MT4-A40I	Modbus TCP 一体式 I/O, 4 通道模拟量电流输入, 0~20mA / 4~20mA, ±0.1% 精度
19	MT4-A80I	Modbus TCP 一体式 I/O, 8 通道模拟量电流输入, 0~20mA / 4~20mA, ±0.1% 精度

模拟量输出

模拟量输出		
20	MT4-A04V	Modbus TCP 一体式 I/O, 4 通道模拟量电压输出, 支持多种量程, 最大 -10~+10V, ±0.1% 精度
21	MT4-A08V	Modbus TCP 一体式 I/O, 8 通道模拟量电压输出, 支持多种量程, 最大 -10~+10V, ±0.1% 精度
22	MT4-A04I	Modbus TCP 一体式 I/O, 4 通道模拟量电流输出, 0~20mA / 4~20mA, ±0.1% 精度
23	MT4-A08I	Modbus TCP 一体式 I/O, 8 通道模拟量电流输出, 0~20mA / 4~20mA, ±0.1% 精度
24	XX4-C10_4	一体式公共端扩展模块, 支持二线制、三线制

>> DeviceNet

DeviceNet 是一种用在自动化技术的现场总线标准，由美国的 Allen-Bradley 公司在 1994 年开发。DeviceNet 使用控制器局域网 (CAN) 为其底层的通讯协定，其应用层针对不同设备所定义的行规 (profile)，主要的应用包括资讯交换、安全设备及大型控制系统。实点科技相关产品配合欧姆龙 CJ 系列 PLC、ABB 机器人使用。



单线制数字量 I/O

单线制数字量 I/O		
1	DN4-3200A	DeviceNet 一体式 I/O, 32 入, NPN
2	DN4-1616A	DeviceNet 一体式 I/O, 16 入 16 出, NPN, 0.5A
3	DN4-0032A	DeviceNet 一体式 I/O, 32 出, NPN, 0.5A
4	DN4-1600A	DeviceNet 一体式 I/O, 16 入, NPN
5	DN4-0808A	DeviceNet 一体式 I/O, 8 入 8 出, NPN, 0.5A
6	DN4-0016A	DeviceNet 一体式 I/O, 16 出, NPN, 0.5A
7	DN4-3200B	DeviceNet 一体式 I/O, 32 入, PNP
8	DN4-0032B	DeviceNet 一体式 I/O, 32 出, PNP, 0.5A
9	DN4-1616B	DeviceNet 一体式 I/O, 16 入 16 出, PNP, 0.5A
10	DN4-1600B	DeviceNet 一体式 I/O, 16 入, PNP
11	DN4-0016B	DeviceNet 一体式 I/O, 16 出, PNP, 0.5A
12	DN4-0808B	DeviceNet 一体式 I/O, 8 入 8 出, PNP, 0.5A
13	XX4-C10_4	一体式公共端扩展模块, 支持二线制、三线制

> 卧式 I/O



- ① 三线制供电, 省去端子排, 简化接线
- ② 支持告警数据区切换, 可选择有无
- ③ A+ 型号支持, DI/DO 自适应或者拨码配置

单线制数字量 I/O

单线制数字量 I/O		
1	EC5R-3200	EtherCAT 一体式 I/O, 32 通道数字量 NPN&PNP 兼容输入模块, RJ45 通讯接口, 弹压端子
2	EC5R-0032A	EtherCAT 一体式 I/O, 32 通道数字量 NPN 输出模块, RJ45 通讯接口, 弹压端子
3	EC5R-0032B	EtherCAT 一体式 I/O, 32 通道数字量 PNP 输出模块, RJ45 通讯接口, 弹压端子
4	EC5R-1616A	EtherCAT 一体式 I/O, 16 通道数字量 NPN&PNP 兼容输入, 16 通道数字量 NPN 输出模块, RJ45 通讯接口, 弹压端子
5	EC5R-1616B	EtherCAT 一体式 I/O, 16 通道数字量 NPN&PNP 兼容输入, 16 通道数字量 PNP 输出模块, RJ45 通讯接口, 弹压端子
6	EC5R-1616A+	EtherCAT 一体式 I/O, 16 通道数字量 NPN 输入, 16 通道数字量 NPN 输入 & 输出兼容模块, RJ45 通讯接口, 弹压端子
7	EC5R-1616B+	EtherCAT 一体式 I/O, 16 通道数字量 PNP 输入, 16 通道数字量 PNP 输入 & 输出兼容模块, RJ45 通讯接口, 弹压端子
8	PN5R-3200	PROFINET 一体式 I/O, 32 通道数字量 NPN&PNP 兼容输入模块, RJ45 通讯接口, 弹压端子
9	PN5R-0032A	PROFINET 一体式 I/O, 32 通道数字量 NPN 输出模块, RJ45 通讯接口, 弹压端子
10	PN5R-0032B	PROFINET 一体式 I/O, 32 通道数字量 PNP 输出模块, RJ45 通讯接口, 弹压端子
11	PN5R-1616A	PROFINET 一体式 I/O, 16 通道数字量 NPN&PNP 兼容输入, 16 通道数字量 NPN 输出模块, RJ45 通讯接口, 弹压端子
12	PN5R-1616B	PROFINET 一体式 I/O, 16 通道数字量 NPN&PNP 兼容输入, 16 通道数字量 PNP 输出模块, RJ45 通讯接口, 弹压端子
13	PN5R-1616A+	PROFINET 一体式 I/O, 16 通道数字量 NPN 输入, 16 通道数字量 NPN 输入 & 输出兼容模块, RJ45 通讯接口, 弹压端子
14	PN5R-1616B+	PROFINET 一体式 I/O, 16 通道数字量 PNP 输入, 16 通道数字量 PNP 输入 & 输出兼容模块, RJ45 通讯接口, 弹压端子
15	XX5-FCZ-1	防尘罩

卧式 I/O—CC3S

- ① 数字量输入信号兼容 NPN&PNP
- ② 高度仅为 32 mm
- ③ 可滤除 1.5ms 以内的杂波，多种数字量输入延时型号可供选择
- ④ 创新的通道指示灯设计，紧贴通道，通道状态一目了然，检测、维护方便



CC3S 产品型号

HORIZONTAL TYPE I/O CC3S MODELS

单线制数字量 I/O

单线制数字量 I/O		
1	CC3S-3200	CC-Link 一体式 I/O, 32 入, NPN&PNP 兼容, 弹片式端子
2	CC3S-1616A	CC-Link 一体式 I/O, 16 入 16 出, NPN, 0.5A, 弹片式端子
3	CC3S-1616B	CC-Link 一体式 I/O, 16 入 16 出, PNP, 0.5A, 弹片式端子
4	CC3S-0032A	CC-Link 一体式 I/O, 32 出, NPN, 0.5A, 弹片式端子
5	CC3S-0032B	CC-Link 一体式 I/O, 32 出, PNP, 0.5A, 弹片式端子

组态、配置简单，支持各大主流控制器。DIN 35 mm 标准导轨安装，配线稳定快捷。



卧式 I/O

- ① 数字量输入信号兼容 NPN&PNP
- ② 高度仅为 35 mm (CC3S 高度仅为 32mm)
- ③ 通道指示灯紧贴通道，通道状态一目了然



单线制数字量 I/O

单线制数字量 I/O		
1	EI3-3200	EtherNet/IP 一体式 I/O, 32 入, NPN&PNP 兼容, 螺丝式端子
2	EI3-1616A	EtherNet/IP 一体式 I/O, 16 入 16 出, NPN, 0.5A, 螺丝式端子
3	EI3-1616B	EtherNet/IP 一体式 I/O, 16 入 16 出, PNP, 0.5A, 螺丝式端子
4	EI3-0032A	EtherNet/IP 一体式 I/O, 32 出, NPN, 0.5A, 螺丝式端子
5	EI3-0032B	EtherNet/IP 一体式 I/O, 32 出, PNP, 0.5A, 螺丝式端子

6	PN3-3200	PROFINET 一体式 I/O, 32 入, NPN&PNP 兼容, 螺丝式端子
7	PN3-1616A	PROFINET 一体式 I/O, 16 入 16 出, NPN, 0.5A, 螺丝式端子
8	PN3-1616B	PROFINET 一体式 I/O, 16 入 16 出, PNP, 0.5A, 螺丝式端子
9	PN3-0032A	PROFINET 一体式 I/O, 32 出, NPN, 0.5A, 螺丝式端子
10	PN3-0032B	PROFINET 一体式 I/O, 32 出, PNP, 0.5A, 螺丝式端子

11	EC3A-3200	EtherCAT 一体式 I/O, 32 入, NPN&PNP 兼容, 螺丝式端子
12	EC3A-1616A	EtherCAT 一体式 I/O, 16 入 16 出, NPN, 0.5A, 螺丝式端子
13	EC3A-1616B	EtherCAT 一体式 I/O, 16 入 16 出, PNP, 0.5A, 螺丝式端子
14	EC3A-0032A	EtherCAT 一体式 I/O, 32 出, NPN, 0.5A, 螺丝式端子
15	EC3A-0032B	EtherCAT 一体式 I/O, 32 出, PNP, 0.5A, 螺丝式端子

16	CC3-3200	CC-Link 一体式 I/O, 32 入, NPN&PNP 兼容, 螺丝式端子
17	CC3-1616A	CC-Link 一体式 I/O, 16 入 16 出, NPN, 0.5A, 螺丝式端子
18	CC3-1616B	CC-Link 一体式 I/O, 16 入 16 出, PNP, 0.5A, 螺丝式端子
19	CC3-0032A	CC-Link 一体式 I/O, 32 出, NPN, 0.5A, 螺丝式端子
20	CC3-0032B	CC-Link 一体式 I/O, 32 出, PNP, 0.5A, 螺丝式端子

> 总线阀岛 VALVE TERMINAL

- ① 支持多种总线协议
- ② 节省配线
- ③ 支持短路 / 断路诊断
- ④ 支持单通道清空保持功能
- ⑤ 具有输出通道计数功能
- ⑥ 最大支持 24 位双电控



可根据客户所需的电磁阀型号和对应电磁阀的数量进行定制；提供 PROFINET、EtherCAT、EtherNet/IP、CC-Link IE Field Basic 等总线协议。

沿用常规汇流板，可自由扩展输入输出模块，实现对电磁阀的闭环控制。

定制底板，产品一体式全铝合金设计。

>> 插片式阀岛



插片式阀岛

特点：
插片式总线阀岛可以配合
实点 XB6 系列插片式 I/O
混合使用，结构更紧凑、
应用更灵活。

XB6 - (VUVG-L14) - 16 - G - N

① ② ③ ④ ⑤

代码①：选用总线协议

代码	协议
XB6	X-bus

代码②：电磁阀具体型号（额定电压 DC24V，选用导线引出方式为出线式）。如单双电控阀同时存在，只填写单电控阀。本阀岛适应以下系列电磁阀：

品牌	系列	品牌	系列
FESTO	VUVG-L10/LK10	AirTAC	4V100M
	VUVG-L14/LK14		4V200M
SMC	SY3		7V0500M
	SY5		7V100M
	SY7		7V200M
		CKD	4GD1
			4GD2

安装尺寸与上述电磁阀相近的，也可定制。

代码③：所有电磁阀位数，04-16（单电控最大支持 16 位，双电控最大支持 16 位）。

代码④：汇流板进排气孔螺纹（默认与电磁阀牙型种类一致）

代码	G	R	N	M
螺纹	G 螺纹	RC 螺纹	NPT 螺纹	公制螺纹

代码⑤：提供电磁阀安装用的密封垫和螺丝（默认客户自备电磁阀）

客户自备	需我司提供
Y	N

>> 一体式阀岛 M12 型 C2S 系列



C2S - EC - 12 B - F01

① ② ③ ④

代码①：选用总线协议

代码	EC	PN	EI	CB	CL	XBF
协议	EtherCAT	PROFINET	EtherNet/IP	CC-Link IE Field Basic	CC-Link	离散式

代码②：汇流板位数

04	06	08	10	12	14	16	18	20	22	24
----	----	----	----	----	----	----	----	----	----	----

代码③：电磁阀安装方式

A(单侧出线)	B(两侧出线)
---------	---------

代码④：电磁阀具体型号 (额定电压 DC24V, 选用导线引出方式为插座式)，可适配以下系列电磁阀

品牌	编号	系列	品牌	编号	系列
FESTO	F01	VUVG-LK10	AirTAC	A01	4V1
	F02	VUVG-LK14		A02	4V2
SMC	S01	SY3		A04	7V0
	S02	SY5		A05	7V1
	S03	SY7		A06	7V2
	S07	SYJ3		A07	5V1
	S08	SYJ5		A08	5V2
	S09	VQZ100		A09	3V1
	CKD	C01		4GD1	A10
C02		4GD2		A13	6SV1
				A14	6SV2

>> 一体式阀岛 网口型 C2P 系列



C2P - EC - 12 B - F01

① ② ③ ④

代码①：选用总线协议

代码	EC	PN	EI	CB	XBF
协议	EtherCAT	PROFINET	EtherNet/IP	CC-Link IE Field Basic	离散式

代码②：汇流板位数

04	06	08	10	12	14	16	18	20	22	24
----	----	----	----	----	----	----	----	----	----	----

代码③：电磁阀安装方式

A(单侧出线)	B(两侧出线)
---------	---------

代码④：电磁阀具体型号 (额定电压 DC24V, 选用导线引出方式为插座式)，可适配以下系列电磁阀

品牌	编号	系列	品牌	编号	系列
FESTO	F01	VUVG-LK10	AirTAC	A01	4V1
	F02	VUVG-LK14		A02	4V2
SMC	S01	SY3		A04	7V0
	S02	SY5		A05	7V1
	S03	SY7		A06	7V2
	S07	SYJ3		A07	5V1
	S08	SYJ5		A08	5V2
	S09	VQZ100		A09	3V1
	CKD	C01		4GD1	A10
C02		4GD2		A13	6SV1
				A14	6SV2

>> 一体式阀岛 下插式系列



特点：支持M12型、网口型、集线式型接口

C2S - EC - 12 C - A12

① ② ③ ④

C2P - EC - 12 C - A12

① ② ③ ④

代码①：

C2S 选用总线协议

代码	EC	PN	EI	CB	CL	OO	XBF
协议	EtherCAT	PROFINET	EtherNet/IP	CC-Link IE Field Basic	CC-Link	多针接口	离散式

C2P 选用总线协议

代码	EC	PN	EI	CB	XBF
协议	EtherCAT	PROFINET	EtherNet/IP	CC-Link IE Field Basic	离散式

代码②：汇流板位数

04	06	08	10	12	14	16	18	20	22	24
----	----	----	----	----	----	----	----	----	----	----

代码③：电磁阀安装方式

C(下插式安装)

代码④：阀电磁阀具体型号(额定电压 DC24V, 安装方式为下插式)，本阀岛适应以下系列电磁阀

品牌	编号	系列
AirTAC	A12	4V210

>> 一体式阀岛 集线式系列



C2S - 00 - 12 B - F01

① ② ③

代码①：汇流板位数

04	06	08	10	12	14	16	18	20	22	24
----	----	----	----	----	----	----	----	----	----	----

代码②：电磁阀安装方式

A(单侧出线)	B(两侧出线)
---------	---------

代码③：电磁阀具体型号(额定电压 DC24V, 选用导线引出方式为插座式)，可适配以下系列电磁阀

品牌	编号	系列	品牌	编号	系列
FESTO	F01	VUVG-LK10	AirTAC	A01	4V1
	F02	VUVG-LK14		A02	4V2
SMC	S01	SY3		A04	7V0
	S02	SY5		A05	7V1
	S03	SY7		A06	7V2
	S07	SYJ3		A07	5V1
	S08	SYJ5		A08	5V2
	S09	VQZ100		A09	3V1
	CKD	C01		4GD1	A10
C02		4GD2		A13	6SV1
				A14	6SV2

▶ IP67 总线 I/O

- ① 通用的 I/O 及总线接口，无需定制线缆，兼容性强
- ② 丰富的指示灯功能设计，模块状态一目了然
- ③ 预留固件升级接口，产品升级更便捷
- ④ IP67 防护等级，适用于严苛的工业环境
- ⑤ 基于高性能通讯芯片，速度快



金属壳体

塑料壳体

▶▶ IP67 总线 I/O 产品型号

单线制数字量 I/O (金属壳体)		
1	EC7A-1600A	EtherCAT 一体式 I/O, 16 通道数字量输入, NPN
2	EC7A-1600B	EtherCAT 一体式 I/O, 16 通道数字量输入, PNP
3	EC7A-0016A	EtherCAT 一体式 I/O, 16 通道数字量输出, NPN, 0.5A
4	EC7A-0016B	EtherCAT 一体式 I/O, 16 通道数字量输出, PNP, 0.5A
5	EC7A-0808A	EtherCAT 一体式 I/O, 8 通道数字量输入, 8 通道数字量输出, NPN, 0.5A
6	EC7A-0808B	EtherCAT 一体式 I/O, 8 通道数字量输入, 8 通道数字量输出, PNP, 0.5A

7	PN7A-1600A	PROFINET 一体式 I/O, 16 通道数字量输入, NPN
8	PN7A-1600B	PROFINET 一体式 I/O, 16 通道数字量输入, PNP
9	PN7A-0016A	PROFINET 一体式 I/O, 16 通道数字量输出, NPN, 0.5A
10	PN7A-0016B	PROFINET 一体式 I/O, 16 通道数字量输出, PNP, 0.5A
11	PN7A-0808A	PROFINET 一体式 I/O, 8 通道数字量输入, 8 通道数字量输出, NPN, 0.5A
12	PN7A-0808B	PROFINET 一体式 I/O, 8 通道数字量输入, 8 通道数字量输出, PNP, 0.5A
13	PN7A-0016A+	PROFINET 一体式 I/O, 16 通道数字量输入输出可配置模块, NPN
14	PN7A-0016B+	PROFINET 一体式 I/O, 16 通道数字量输入输出可配置模块, PNP

单线制数字量 I/O (塑料壳体)

1	EC7-1600A	EtherCAT 一体式 I/O, 16 通道数字量输入, NPN
2	EC7-1600B	EtherCAT 一体式 I/O, 16 通道数字量输入, PNP
3	EC7-0016A	EtherCAT 一体式 I/O, 16 通道数字量输出, NPN, 0.5A
4	EC7-0016B	EtherCAT 一体式 I/O, 16 通道数字量输出, PNP, 0.5A
5	EC7-0808A	EtherCAT 一体式 I/O, 8 通道数字量输入, 8 通道数字量输出, NPN, 0.5A
6	EC7-0808B	EtherCAT 一体式 I/O, 8 通道数字量输入, 8 通道数字量输出, PNP, 0.5A

7	CC7-1600A	CC-Link 一体式 I/O, 16 通道数字量输入, NPN
8	CC7-1600B	CC-Link 一体式 I/O, 16 通道数字量输入, PNP
9	CC7-0016A	CC-Link 一体式 I/O, 16 通道数字量输出, NPN, 0.5A
10	CC7-0016B	CC-Link 一体式 I/O, 16 通道数字量输出, PNP, 0.5A
11	CC7-0808A	CC-Link 一体式 I/O, 8 通道数字量输入, 8 通道数字量输出, NPN, 0.5A
12	CC7-0808B	CC-Link 一体式 I/O, 8 通道数字量输入, 8 通道数字量输出, PNP, 0.5A

13	PN7-1600A	PROFINET 一体式 I/O, 16 通道数字量输入, NPN
14	PN7-1600B	PROFINET 一体式 I/O, 16 通道数字量输入, PNP
15	PN7-0016A	PROFINET 一体式 I/O, 16 通道数字量输出, NPN, 0.5A
16	PN7-0016B	PROFINET 一体式 I/O, 16 通道数字量输出, PNP, 0.5A
17	PN7-0808A	PROFINET 一体式 I/O, 8 通道数字量输入, 8 通道数字量输出, NPN, 0.5A
18	PN7-0808B	PROFINET 一体式 I/O, 8 通道数字量输入, 8 通道数字量输出, PNP, 0.5A
19	PN7-0016A+	PROFINET 一体式 I/O, 16 通道数字量输入输出可配置模块, NPN
20	PN7-0016B+	PROFINET 一体式 I/O, 16 通道数字量输入输出可配置模块, PNP

> IO-Link 总线 I/O

>> IO-Link 主站

- ① 高达 IP67 防护等级
- ② 采用 IO-Link v1.1.3 规范设计
- ③ 支持多种总线协议
- ④ 可连接各类 IO-Link 标准从站和标准开关量信号
- ⑤ LED 状态显示，通道级保护和诊断



>>> 产品型号

1	IOL7A-EC01B-8A	EtherCAT 8xClass-A 端口的 IO-Link 主站
2	IOL7A-PN01B-8A	PROFINET 8xClass-A 端口的 IO-Link 主站

>> IO-Link HUB

- ① 高达 IP67 防护等级
- ② 布线简单快捷，同时实现供电和数据传输
- ③ 采用 IO-Link v1.1.3 规范设计
- ④ 可连接各类 IO-Link 标准主站
- ⑤ LED 状态显示，通道级保护和诊断



>>> 产品型号

1	IOL7A-1600B-M12	16 通道数字量输入 IO-Link HUB, PNP 型, IP67
2	IOL7A-0016B-M12	16 通道数字量输出 IO-Link HUB, PNP 型, IP67
3	IOL7A-0016BS-M12	16 通道数字量输出 IO-Link HUB, PNP 型, IP67 (支持通道级诊断功能)
4	IOL7A-16CB-M12	最大可配置 16 通道输入或 16 通道输出的 IO-Link HUB, PNP 型, IP67
5	IOL7A-16CBS-M12	最大可配置 16 通道输入或 16 通道输出的 IO-Link HUB, PNP 型, IP67 (支持通道级诊断功能)
6	IOL7A-1600A-M12	16 通道数字量输入 IO-Link HUB, NPN 型, IP67
7	IOL7A-0016A-M12	16 通道数字量输出 IO-Link HUB, NPN 型, IP67
8	IOL7A-0016AS-M12	16 通道数字量输出 IO-Link HUB, NPN 型, IP67 (支持通道级诊断功能)
9	IOL7A-16CA-M12	最大可配置 16 通道输入或 16 通道输出的 IO-Link HUB, NPN 型, IP67
10	IOL7A-16CAS-M12	最大可配置 16 通道输入或 16 通道输出的 IO-Link HUB, NPN 型, IP67 (支持通道级诊断功能)
11	IOL7A-A8C-M12	8 通道模拟量电压电流输入输出兼容模块, IP67

>> IO-Link HUB

- ① 采用 IO-Link v1.1.3 规范设计
- ② 可连接各类 IO-Link 标准主站
- ③ LED 状态显示, 通道级保护和诊断
- ④ 接线方便快捷, 采用弹片式接线端子



>>> 产品型号

编号	产品型号	描述
1	IOL5A-3200	32 通道数字量输入 IO-Link HUB, NPN/PNP 兼容, IP20 (可选防尘罩)
2	IOL5A-0032A	32 通道数字量输出 IO-Link HUB, NPN, IP20 (可选防尘罩)
3	IOL5A-0032B	32 通道数字量输出 IO-Link HUB, PNP, IP20 (可选防尘罩)
4	IOL5A-1616CA	16 通道输入, 16 通道输入输出可配置型 IO-Link HUB, 输入 NPN/PNP 兼容, 输出 NPN, IP20 (可选防尘罩)
5	IOL5A-1616CB	16 通道输入, 16 通道输入输出可配置型 IO-Link HUB, 输入 NPN/PNP 兼容, 输出 PNP, IP20 (可选防尘罩)
6	IOL5A-1616CAJ	16 通道输入, 16 通道输入输出可配置型 IO-Link HUB, 输入 NPN/PNP 兼容, 输出 NPN, 支持级联, IP20 (可选防尘罩)
7	IOL5A-1616CBJ	16 通道输入, 16 通道输入输出可配置型 IO-Link HUB, 输入 NPN/PNP 兼容, 输出 PNP, 支持级联, IP20 (可选防尘罩)

> IO-Link 总线 I/O 系统概述

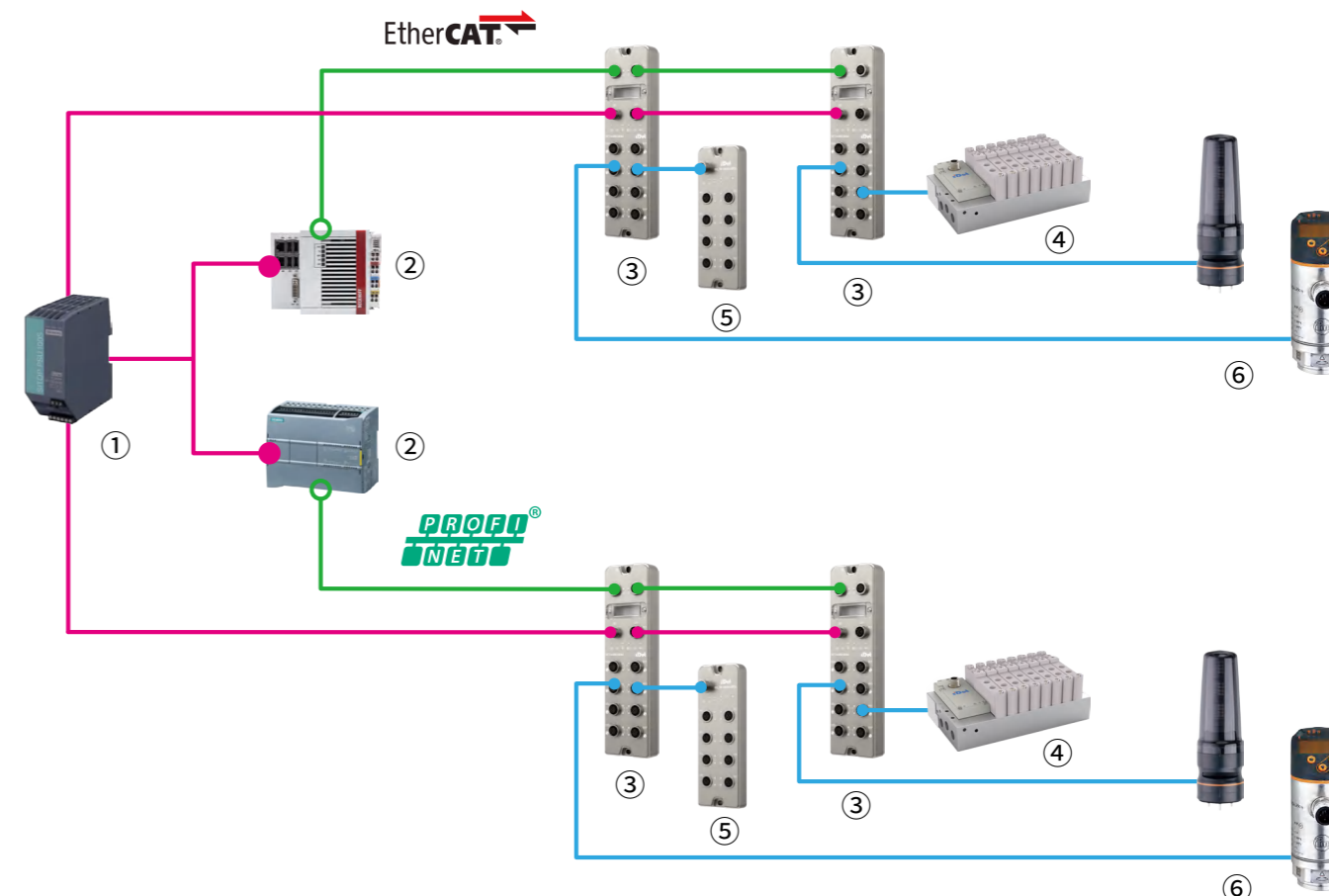

编号	描述
①	电源
②	PLC
③	PROFINET、EtherCAT 协议 IO-Link 8A 主站
④	IO-Link 阀岛
⑤	DI、DO、DI/DO IO-Link HUB
⑥	IO-Link 传感器、执行器等

> 预注连接器

预注连接器，也称为预铸线缆，是 IP67 总线 I/O 系统的重要组成部分之一。相比于现场接线式连接器，它可以大大降低安装成本和节约安装时间，其材料和结构特点使它可用于潮湿、油污等各种工业环境，且能够达到 IP67 的防护等级要求。针对不同的应用环境，我们也提供了多种外被及功能的线缆选择。



>> 固定安装型

有以下两类固定安装型线缆可供选择：

- ① PVC 外被线缆可满足绝大多数现场环境，经济性优异，是连接系统产品标准配置方案；
- ② PUR 外被线缆特别适用于油污、低温等环境，全带有屏蔽层，具备更好的抗干扰能力；
- ③ 线缆标准长度有 0.5/1/2/3/5/10/15/20 米，其他长度可定制。

>>> PVC 外被

线缆种类	屏蔽层	线身颜色	导体截面积	线径	配套接口	线材认证
以太网通讯线	带屏蔽	绿色	4 × 0.34mm ² (22AWG)	6.5±0.3mm	M12 D-code	CE、UL、RoHS
电源线	无屏蔽	黑色	5 × 1.50mm ² (16AWG)	8.4±0.3mm	M12 L-code	
I/O 线	无屏蔽	黑色	5 × 0.34mm ² (22AWG)	5.2±0.3mm	M12 A-code	
CC-Link 通讯线	带屏蔽	红色	3 × 0.56mm ² (20AWG)	7.7±0.3mm	M12 A-code	
以太网通讯线	带屏蔽	绿色	4 × 0.25mm ² (24AWG)	6.0±0.3mm	M8 A-code	

>>> PUR 外被

线缆种类	屏蔽层	线身颜色	导体截面积	线径	配套接口	线材认证
以太网通讯线	带屏蔽	绿色	4 × 0.34mm ² (22AWG)	6.5±0.3mm	M12 D-code	CE、UL、RoHS
电源线	带屏蔽	黑色	5 × 1.50mm ² (16AWG)	9.6±0.4mm	M12 L-code	
I/O 线	带屏蔽	黑色	5 × 0.34mm ² (22AWG)	6.0±0.3mm	M12 A-code	

>> 拖链安装型

提供以下规格的拖链线定制服务：

- ① 耐久度：PUR 外被，最小弯曲半径 10D，弯曲次数 500 万次
- ② 长度：拖链线长度可按需定制（0.5 / 1 / 2 / 3 米……）

分类	型号	描述
① 以太网通讯线	R/R-*.0RST	RJ45/RJ45, *.0 米, 绿色带屏蔽, PUR, 500 万次
	AZG/R-*.0RST	M12 直头 /RJ45, D-Code, 4 芯公头, *.0 米, 绿色带屏蔽, PUR, 500 万次
	AZG/AZG-*.0RST	M12 直头 /M12 直头, D-Code, 4 芯公头, *.0 米, 绿色带屏蔽, PUR, 500 万次
② 模块电源线	BZM/S-*.0RT	M12 直头 / 散线, L-Code, 5 芯母头, *.0 米, 黑色无屏蔽, PUR, 500 万次
	BZG/BZM-*.0RT	M12 直头 /M12 直头, L-Code, 5 芯公头 /5 芯母头, *.0 米, 黑色无屏蔽, PUR, 500 万次
③ 闽岛电源线	CZM/S-*.0RT	M12 直头 / 散线, A-Code, 5 芯母头, *.0 米, 黑色无屏蔽, PUR, 500 万次
④ I/O 线	CZG/S-*.0RT	M12 直头 / 散线, A-Code, 5 芯公头, *.0 米, 黑色无屏蔽, PUR, 500 万次
	CZG/CZM-*.0RT	M12 直头 /M12 直头, A-Code, 5 芯公头 /5 芯母头, *.0 米, 黑色无屏蔽, PUR, 500 万次
⑤ CC-Link 通讯线	DZG/S-*.0RST	M12 直头 / 散线, A-code, 4 芯公头, *.0 米, 红色带屏蔽, PUR, 500 万次
	CZM/S-*.0RST	M12 直头 / 散线, A-code, 5 芯母头, *.0 米, 红色带屏蔽, PUR, 500 万次
	DZG/CZM-*.0RST	M12 直头 /M12 直头, A-code, 4 芯公头 /5 芯母头, *.0 米, 红色带屏蔽, PUR, 500 万次

注：*.0 为需求长度，例如 1.0 为 1 米

固定安装型——PVC

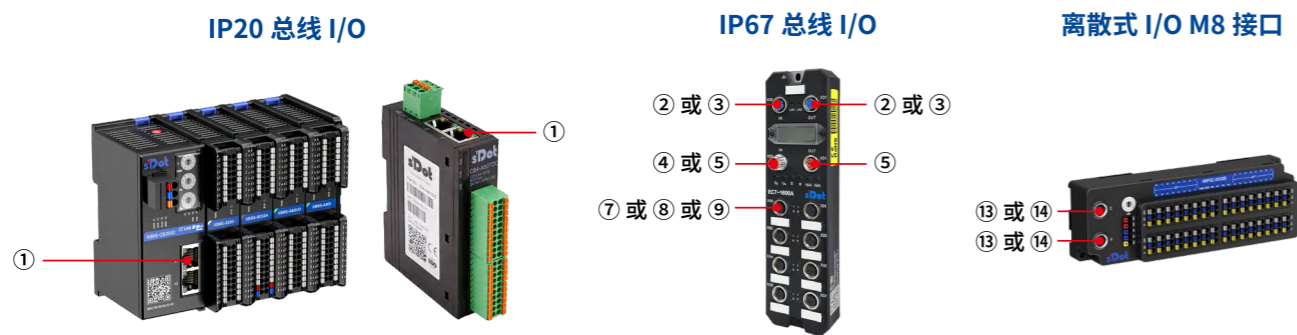

分类	型号	描述
① 以太网通讯线	R/R-0.5CS	RJ45/RJ45, 0.5米, 绿色带屏蔽, PVC
	R/R-1.0CS	RJ45/RJ45, 1米, 绿色带屏蔽, PVC
	R/R-2.0CS	RJ45/RJ45, 2米, 绿色带屏蔽, PVC
	R/R-3.0CS	RJ45/RJ45, 3米, 绿色带屏蔽, PVC
	R/R-5.0CS	RJ45/RJ45, 5米, 绿色带屏蔽, PVC
	R/R-10.0CS	RJ45/RJ45, 10米, 绿色带屏蔽, PVC
② 以太网通讯线	AZG/R-0.5CS	M12直头/RJ45, D-Code, 4芯公头, 0.5米, 绿色带屏蔽, PVC
	AZG/R-1.0CS	M12直头/RJ45, D-Code, 4芯公头, 1米, 绿色带屏蔽, PVC
	AZG/R-2.0CS	M12直头/RJ45, D-Code, 4芯公头, 2米, 绿色带屏蔽, PVC
	AZG/R-3.0CS	M12直头/RJ45, D-Code, 4芯公头, 3米, 绿色带屏蔽, PVC
	AZG/R-5.0CS	M12直头/RJ45, D-Code, 4芯公头, 5米, 绿色带屏蔽, PVC
	AZG/R-10.0CS	M12直头/RJ45, D-Code, 4芯公头, 10米, 绿色带屏蔽, PVC
③ 以太网通讯线	AZG/AZG-0.5CS	M12直头/M12直头, D-Code, 4芯公头, 0.5米, 绿色带屏蔽, PVC
	AZG/AZG-1.0CS	M12直头/M12直头, D-Code, 4芯公头, 1米, 绿色带屏蔽, PVC
	AZG/AZG-2.0CS	M12直头/M12直头, D-Code, 4芯公头, 2米, 绿色带屏蔽, PVC
	AZG/AZG-3.0CS	M12直头/M12直头, D-Code, 4芯公头, 3米, 绿色带屏蔽, PVC
	AZG/AZG-5.0CS	M12直头/M12直头, D-Code, 4芯公头, 5米, 绿色带屏蔽, PVC
	AZG/AZG-10.0CS	M12直头/M12直头, D-Code, 4芯公头, 10米, 绿色带屏蔽, PVC
④ 模块电源线	BZM/S-0.5C	M12直头/散线, L-Code, 5芯母头, 0.5米, 黑色无屏蔽, PVC
	BZM/S-1.0C	M12直头/散线, L-Code, 5芯母头, 1米, 黑色无屏蔽, PVC
	BZM/S-2.0C	M12直头/散线, L-Code, 5芯母头, 2米, 黑色无屏蔽, PVC
	BZM/S-3.0C	M12直头/散线, L-Code, 5芯母头, 3米, 黑色无屏蔽, PVC
	BZM/S-5.0C	M12直头/散线, L-Code, 5芯母头, 5米, 黑色无屏蔽, PVC
	BZM/S-10.0C	M12直头/散线, L-Code, 5芯母头, 10米, 黑色无屏蔽, PVC
⑤ 模块电源线	BZG/BZM-0.5C	M12直头/M12直头, L-Code, 5芯公头/5芯母头, 0.5米, 黑色无屏蔽, PVC
	BZG/BZM-1.0C	M12直头/M12直头, L-Code, 5芯公头/5芯母头, 1米, 黑色无屏蔽, PVC
	BZG/BZM-2.0C	M12直头/M12直头, L-Code, 5芯公头/5芯母头, 2米, 黑色无屏蔽, PVC
	BZG/BZM-3.0C	M12直头/M12直头, L-Code, 5芯公头/5芯母头, 3米, 黑色无屏蔽, PVC
	BZG/BZM-5.0C	M12直头/M12直头, L-Code, 5芯公头/5芯母头, 5米, 黑色无屏蔽, PVC
	BZG/BZM-10.0C	M12直头/M12直头, L-Code, 5芯公头/5芯母头, 10米, 黑色无屏蔽, PVC
⑥ 阀岛电源线	CZM/S-0.5C	M12直头/散线, A-Code, 5芯母头, 0.5米, 黑色无屏蔽, PVC
	CZM/S-1.0C	M12直头/散线, A-Code, 5芯母头, 1米, 黑色无屏蔽, PVC
	CZM/S-2.0C	M12直头/散线, A-Code, 5芯母头, 2米, 黑色无屏蔽, PVC
	CZM/S-3.0C	M12直头/散线, A-Code, 5芯母头, 3米, 黑色无屏蔽, PVC
	CZM/S-5.0C	M12直头/散线, A-Code, 5芯母头, 5米, 黑色无屏蔽, PVC
	CZM/S-10.0C	M12直头/散线, A-Code, 5芯母头, 10米, 黑色无屏蔽, PVC

分类	型号	描述
⑦ I/O 线	CZG/S-0.5C	M12直头/散线, A-Code, 5芯公头, 0.5米, 黑色无屏蔽, PVC
	CZG/S-1.0C	M12直头/散线, A-Code, 5芯公头, 1米, 黑色无屏蔽, PVC
	CZG/S-2.0C	M12直头/散线, A-Code, 5芯公头, 2米, 黑色无屏蔽, PVC
	CZG/S-3.0C	M12直头/散线, A-Code, 5芯公头, 3米, 黑色无屏蔽, PVC
	CZG/S-5.0C	M12直头/散线, A-Code, 5芯公头, 5米, 黑色无屏蔽, PVC
	CZG/S-10.0C	M12直头/散线, A-Code, 5芯公头, 10米, 黑色无屏蔽, PVC
⑧ I/O 线	CZG/CZM-0.5C	M12直头/M12直头, A-Code, 5芯公头/5芯母头, 0.5米, 黑色无屏蔽, PVC
	CZG/CZM-1.0C	M12直头/M12直头, A-Code, 5芯公头/5芯母头, 1米, 黑色无屏蔽, PVC
	CZG/CZM-2.0C	M12直头/M12直头, A-Code, 5芯公头/5芯母头, 2米, 黑色无屏蔽, PVC
	CZG/CZM-3.0C	M12直头/M12直头, A-Code, 5芯公头/5芯母头, 3米, 黑色无屏蔽, PVC
	CZG/CZM-5.0C	M12直头/M12直头, A-Code, 5芯公头/5芯母头, 5米, 黑色无屏蔽, PVC
	CZG/CZM-10.0C	M12直头/M12直头, A-Code, 5芯公头/5芯母头, 10米, 黑色无屏蔽, PVC
⑨ I/O 线*	CZG/CZM-0.5CS	M12直头/M12直头, A-Code, 5芯公头/5芯母头, 0.5米, 黑色带屏蔽, PVC
	CZG/CZM-1.0CS	M12直头/M12直头, A-Code, 5芯公头/5芯母头, 1米, 黑色带屏蔽, PVC
	CZG/CZM-2.0CS	M12直头/M12直头, A-Code, 5芯公头/5芯母头, 2米, 黑色带屏蔽, PVC
	CZG/CZM-3.0CS	M12直头/M12直头, A-Code, 5芯公头/5芯母头, 3米, 黑色带屏蔽, PVC
	CZG/CZM-5.0CS	M12直头/M12直头, A-Code, 5芯公头/5芯母头, 5米, 黑色带屏蔽, PVC
	CZG/CZM-10.0CS	M12直头/M12直头, A-Code, 5芯公头/5芯母头, 10米, 黑色带屏蔽, PVC
⑩ CC-Link 通讯线	DZG/S-0.5CS	M12直头/散线, A-code, 4芯公头, 0.5米, 红色带屏蔽, PVC
	DZG/S-1.0CS	M12直头/散线, A-code, 4芯公头, 1米, 红色带屏蔽, PVC
	DZG/S-2.0CS	M12直头/散线, A-code, 4芯公头, 2米, 红色带屏蔽, PVC
	DZG/S-3.0CS	M12直头/散线, A-code, 4芯公头, 3米, 红色带屏蔽, PVC
	DZG/S-5.0CS	M12直头/散线, A-code, 4芯公头, 5米, 红色带屏蔽, PVC
	DZG/S-10.0CS	M12直头/散线, A-code, 4芯公头, 10米, 红色带屏蔽, PVC
⑪ CC-Link 通讯线	CZM/S-0.5CS	M12直头/散线, A-code, 5芯母头, 0.5米, 红色带屏蔽, PVC
	CZM/S-1.0CS	M12直头/散线, A-code, 5芯母头, 1米, 红色带屏蔽, PVC
	CZM/S-2.0CS	M12直头/散线, A-code, 5芯母头, 2米, 红色带屏蔽, PVC
	CZM/S-3.0CS	M12直头/散线, A-code, 5芯母头, 3米, 红色带屏蔽, PVC
	CZM/S-5.0CS	M12直头/散线, A-code, 5芯母头, 5米, 红色带屏蔽, PVC
	CZM/S-10.0CS	M12直头/散线, A-code, 5芯母头, 10米, 红色带屏蔽, PVC
⑫ CC-Link 通讯线	DZG/CZM-0.5CS	M12直头/M12直头, A-code, 4芯公头/5芯母头, 0.5米, 红色带屏蔽, PVC
	DZG/CZM-1.0CS	M12直头/M12直头, A-code, 4芯公头/5芯母头, 1米, 红色带屏蔽, PVC
	DZG/CZM-2.0CS	M12直头/M12直头, A-code, 4芯公头/5芯母头, 2米, 红色带屏蔽, PVC
	DZG/CZM-3.0CS	M12直头/M12直头, A-code, 4芯公头/5芯母头, 3米, 红色带屏蔽, PVC
	DZG/CZM-5.0CS	M12直头/M12直头, A-code, 4芯公头/5芯母头, 5米, 红色带屏蔽, PVC
	DZG/CZM-10.0CS	M12直头/M12直头, A-code, 4芯公头/5芯母头, 10米, 红色带屏蔽, PVC
⑬ 以太网通讯线	KZG/R-0.5CS-XBF	M8直头/RJ45, A-Code, 4芯公头, 0.5米, 绿色带屏蔽, PVC
	KZG/R-1.0CS-XBF	M8直头/RJ45, A-Code, 4芯公头, 1米, 绿色带屏蔽, PVC
	KZG/R-2.0CS-XBF	M8直头/RJ45, A-Code, 4芯公头, 2米, 绿色带屏蔽, PVC
	KZG/R-3.0CS-XBF	M8直头/RJ45, A-Code, 4芯公头, 3米, 绿色带屏蔽, PVC
	KZG/R-5.0CS-XBF	M8直头/RJ45, A-Code, 4芯公头, 5米, 绿色带屏蔽, PVC
	KZG/R-10.0CS-XBF	M8直头/RJ45, A-Code, 4芯公头, 10米, 绿色带屏蔽, PVC
⑭ 以太网通讯线	KZG/KZG-0.5CS-XBF	M8直头/M8直头, A-Code, 4芯公头, 0.5米, 绿色带屏蔽, PVC
	KZG/KZG-1.0CS-XBF	M8直头/M8直头, A-Code, 4芯公头, 1米, 绿色带屏蔽, PVC
	KZG/KZG-2.0CS-XBF	M8直头/M8直头, A-Code, 4芯公头, 2米, 绿色带屏蔽, PVC
	KZG/KZG-3.0CS-XBF	M8直头/M8直头, A-Code, 4芯公头, 3米, 绿色带屏蔽, PVC
	KZG/KZG-5.0CS-XBF	M8直头/M8直头, A-Code, 4芯公头, 5米, 绿色带屏蔽, PVC
	KZG/KZG-10.0CS-XBF	M8直头/M8直头, A-Code, 4芯公头, 10米, 绿色带屏蔽, PVC

* ⑨相对于⑧, 给线缆加上了屏蔽层, 更适合有干扰的场所。

>> 固定安装型——PUR

C2S 总线阀岛

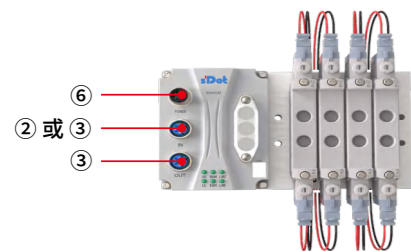

C2S 总线阀岛 (CC-Link)

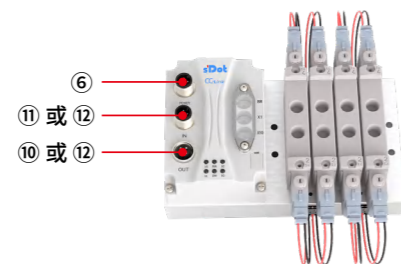

C2P 总线阀岛

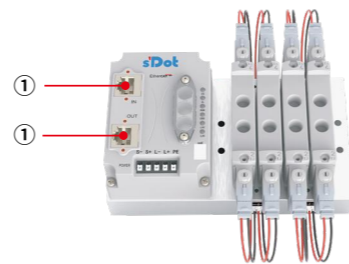

分类	型号	描述
① 以太网通讯线	R/R-0.5RS	RJ45/RJ45, 0.5 米, 绿色带屏蔽, PUR
	R/R-1.0RS	RJ45/RJ45, 1 米, 绿色带屏蔽, PUR
	R/R-2.0RS	RJ45/RJ45, 2 米, 绿色带屏蔽, PUR
	R/R-3.0RS	RJ45/RJ45, 3 米, 绿色带屏蔽, PUR
	R/R-5.0RS	RJ45/RJ45, 5 米, 绿色带屏蔽, PUR
	R/R-10.0RS	RJ45/RJ45, 10 米, 绿色带屏蔽, PUR

② 以太网通讯线	AZG/R-0.5RS	M12 直头 /RJ45, D-Code, 4 芯公头, 0.5 米, 绿色带屏蔽, PUR
	AZG/R-1.0RS	M12 直头 /RJ45, D-Code, 4 芯公头, 1 米, 绿色带屏蔽, PUR
	AZG/R-2.0RS	M12 直头 /RJ45, D-Code, 4 芯公头, 2 米, 绿色带屏蔽, PUR
	AZG/R-3.0RS	M12 直头 /RJ45, D-Code, 4 芯公头, 3 米, 绿色带屏蔽, PUR
	AZG/R-5.0RS	M12 直头 /RJ45, D-Code, 4 芯公头, 5 米, 绿色带屏蔽, PUR
	AZG/R-10.0RS	M12 直头 /RJ45, D-Code, 4 芯公头, 10 米, 绿色带屏蔽, PUR

③ 以太网通讯线	AZG/AZG-0.5RS	M12 直头 /M12 直头, D-Code, 4 芯公头, 0.5 米, 绿色带屏蔽, PUR
	AZG/AZG-1.0RS	M12 直头 /M12 直头, D-Code, 4 芯公头, 1 米, 绿色带屏蔽, PUR
	AZG/AZG-2.0RS	M12 直头 /M12 直头, D-Code, 4 芯公头, 2 米, 绿色带屏蔽, PUR
	AZG/AZG-3.0RS	M12 直头 /M12 直头, D-Code, 4 芯公头, 3 米, 绿色带屏蔽, PUR
	AZG/AZG-5.0RS	M12 直头 /M12 直头, D-Code, 4 芯公头, 5 米, 绿色带屏蔽, PUR
	AZG/AZG-10.0RS	M12 直头 /M12 直头, D-Code, 4 芯公头, 10 米, 绿色带屏蔽, PUR

④ 模块电源线	BZM/S-0.5RS	M12 直头 / 散线, L-Code, 5 芯母头, 0.5 米, 黑色带屏蔽, PUR
	BZM/S-1.0RS	M12 直头 / 散线, L-Code, 5 芯母头, 1 米, 黑色带屏蔽, PUR
	BZM/S-2.0RS	M12 直头 / 散线, L-Code, 5 芯母头, 2 米, 黑色带屏蔽, PUR
	BZM/S-3.0RS	M12 直头 / 散线, L-Code, 5 芯母头, 3 米, 黑色带屏蔽, PUR
	BZM/S-5.0RS	M12 直头 / 散线, L-Code, 5 芯母头, 5 米, 黑色带屏蔽, PUR
	BZM/S-10.0RS	M12 直头 / 散线, L-Code, 5 芯母头, 10 米, 黑色带屏蔽, PUR

IP67 总线 I/O (CC-Link)

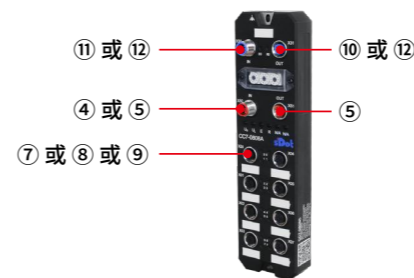

IO-Link 主站

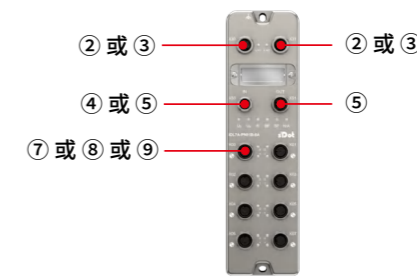

IO-Link HUB

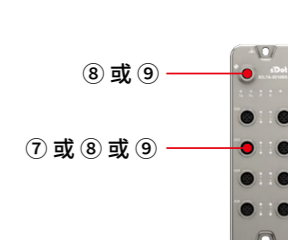

分类	型号	描述
⑤ 模块电源线	BZG/BZM-0.5RS	M12 直头 /M12 直头, L-Code, 5 芯公头 /5 芯母头, 0.5 米, 黑色带屏蔽, PUR
	BZG/BZM-1.0RS	M12 直头 /M12 直头, L-Code, 5 芯公头 /5 芯母头, 1 米, 黑色带屏蔽, PUR
	BZG/BZM-2.0RS	M12 直头 /M12 直头, L-Code, 5 芯公头 /5 芯母头, 2 米, 黑色带屏蔽, PUR
	BZG/BZM-3.0RS	M12 直头 /M12 直头, L-Code, 5 芯公头 /5 芯母头, 3 米, 黑色带屏蔽, PUR
	BZG/BZM-5.0RS	M12 直头 /M12 直头, L-Code, 5 芯公头 /5 芯母头, 5 米, 黑色带屏蔽, PUR
	BZG/BZM-10.0RS	M12 直头 /M12 直头, L-Code, 5 芯公头 /5 芯母头, 10 米, 黑色带屏蔽, PUR

⑥ 阀岛电源线	CZM/S-0.5RS	M12 直头 / 散线, A-Code, 5 芯母头, 0.5 米, 黑色带屏蔽, PUR
	CZM/S-1.0RS	M12 直头 / 散线, A-Code, 5 芯母头, 1 米, 黑色带屏蔽, PUR
	CZM/S-2.0RS	M12 直头 / 散线, A-Code, 5 芯母头, 2 米, 黑色带屏蔽, PUR
	CZM/S-3.0RS	M12 直头 / 散线, A-Code, 5 芯母头, 3 米, 黑色带屏蔽, PUR
	CZM/S-5.0RS	M12 直头 / 散线, A-Code, 5 芯母头, 5 米, 黑色带屏蔽, PUR
	CZM/S-10.0RS	M12 直头 / 散线, A-Code, 5 芯母头, 10 米, 黑色带屏蔽, PUR

⑦ I/O 线	CZG/S-0.5RS	M12 直头 / 散线, A-Code, 5 芯公头, 0.5 米, 黑色带屏蔽, PUR
	CZG/S-1.0RS	M12 直头 / 散线, A-Code, 5 芯公头, 1 米, 黑色带屏蔽, PUR
	CZG/S-2.0RS	M12 直头 / 散线, A-Code, 5 芯公头, 2 米, 黑色带屏蔽, PUR
	CZG/S-3.0RS	M12 直头 / 散线, A-Code, 5 芯公头, 3 米, 黑色带屏蔽, PUR
	CZG/S-5.0RS	M12 直头 / 散线, A-Code, 5 芯公头, 5 米, 黑色带屏蔽, PUR
	CZG/S-10.0RS	M12 直头 / 散线, A-Code, 5 芯公头, 10 米, 黑色带屏蔽, PUR

⑧ I/O 线	CZG/CZM-0.5RS	M12 直头 /M12 直头, A-Code, 5 芯公头 /5 芯母头, 0.5 米, 黑色带屏蔽, PUR
	CZG/CZM-1.0RS	M12 直头 /M12 直头, A-Code, 5 芯公头 /5 芯母头, 1 米, 黑色带屏蔽, PUR
	CZG/CZM-2.0RS	M12 直头 /M12 直头, A-Code, 5 芯公头 /5 芯母头, 2 米, 黑色带屏蔽, PUR
	CZG/CZM-3.0RS	M12 直头 /M12 直头, A-Code, 5 芯公头 /5 芯母头, 3 米, 黑色带屏蔽, PUR
	CZG/CZM-5.0RS	M12 直头 /M12 直头, A-Code, 5 芯公头 /5 芯母头, 5 米, 黑色带屏蔽, PUR
	CZG/CZM-10.0RS	M12 直头 /M12 直头, A-Code, 5 芯公头 /5 芯母头, 10 米, 黑色带屏蔽, PUR

> 一分二连接器

一分二连接器,其主要作用是将模块端 I/O 插孔的两个通道分开,包括 M12/M8 Y 型分支器、M12/M12 Y 型分支器、M12/M12 T 型分支器、带延长线的 Y 型分支器等。分出的两个通道,既可以直接连接带 M8 或 M12 接头的传感器,也可以通过装配式接头,连接带散线的传感器。这两种连接方式,都可以达到 IP67 的防护等级要求。

	型号	描述
	DYG/EYM	M12/M8 Y 型分支器, A-Code, 4 芯公头 /3 芯母头
	DYG/GYM	M12/M12 Y 型分支器, A-Code, 4 芯公头 /3 芯母头
	DTG/GTM	M12/M12 T 型分支器, A-Code, 4 芯公头 /3 芯母头
	DYG/EYM-0.1C	M12/M8 Y 型分支器, A-code, 4 芯公头 /3 芯母头, 带 0.1m PVC 延长线 (延长线长度可定制)
	DYG/GYM-0.1C	M12/M12 Y 型分支器, A-Code, 4 芯公头 /3 芯母头, 带 0.1m PVC 延长线 (延长线长度可定制)
	DZG-LP-D	M12 直头, A-Code, 4 芯公头, 螺钉式接线, 塑料外壳, 双出线

> 现场接线式连接器

现场接线式连接器,也称为装配式接头,常用于需要自行装配个性化长度线缆的场景下。我们使用的是螺钉式接线方案,优先为客户提供非屏蔽(塑胶)的直式结构接头。接头内部的弹性橡胶体和束线尾爪设计,可以使其达到 IP67 的防护等级要求。

	型号	描述
	EZG-LP	M8 直头, A-Code, 3 芯公头, 螺钉式接线, 塑料外壳
	AZG-LP	M12 直头, D-Code, 4 芯公头, 螺钉式接线, 塑料外壳
	BZG-LP	M12 直头, L-Code, 5 芯公头, 螺钉式接线, 塑料外壳
	BZM-LP	M12 直头, L-Code, 5 芯母头, 螺钉式接线, 塑料外壳
	CZG-LP	M12 直头, A-Code, 5 芯公头, 螺钉式接线, 塑料外壳
	CZM-LP	M12 直头, A-Code, 5 芯母头, 螺钉式接线, 塑料外壳

> 其他配件

	型号	描述
	DZG-ZP	CC-Link 终端电阻, M12 直头, A-Code, 4 芯公头, 110Ω, 1/2W
	PZG-LP	PROFIBUS-DP 专用插头, 90 度, 不带编程口, 内置终端电阻, 可通过滑动开关调节
	FZM-LP	M12 母头防尘帽
	FZG-LP	M12 公头防尘帽

■ 实点科技—I/O 专家



南京实点电子科技有限公司 V2.0

NANJING SOLIDOT ELECTRONIC TECHNOLOGY CO., LTD.

电话 : 400-7788-929

邮箱 : sales@solidotech.com

网址 : www.solidotech.com

地址 : 南京市江宁区隐龙路 9-1 号 40 栋



* 本手册中的图片与文字仅供参考, 部分图片来源于网络, 本公司对物料享有修改权。如有产品更新不另行通知, 本宣传资料制作于 2026 年。本手册引用的注册商标归各自登记的拥有人所有。
建议您选择实点科技官方授权渠道购买产品, 确保您得到全面的售后服务。非官方渠道购买的产品将无法获得实点科技的售后服务支持。